

ad notam®

USER MANUAL
MANUAL DE USUARIO
MODE D'EMPLOI



SMART MIRROR
7HO NL SERIES
60 | 90 | 120

EN

ES

FR

The colour and the appearance may differ depending on the product and the specifications are subject to change without prior notice to improve the performance.

El color y la apariencia pueden variar según el producto y las especificaciones están sujetas a cambios sin previo aviso para mejorar el rendimiento.

La couleur et l'aspect peuvent différer selon le produit, et les spécifications peuvent être modifiées sans préavis pour améliorer les performances.

ad notam®

USER MANUAL	1
MANUAL DE USUARIO	21
MODE D'EMPLOI	41

SMART MIRROR
7HO NL SERIES
60 | 90 | 120

EN

ES

FR

TABLE OF CONTENTS

2	ABOUT THIS MANUAL
3	SAFETY PRECAUTIONS
8	DELIVERY SCOPE
9	INSTALLATION
12	BLUETOOTH REMOTE CONTROL
13	SETUP REGISTRATION
14	HANDLING
16	DISPLAY HANDLING
17	PRODUCT INFORMATION
18	GENERAL INFORMATION
19	TROUBLESHOOTING

ABOUT THIS MANUAL

About this manual

Please read the corresponding instructions of this manual prior to the first usage of the device, even if the usage of electronic devices is familiar to you. Notice especially the chapter SAFETY PRECAUTIONS. Please do keep this manual in a safe place for future references. When selling the device or giving it away, absolutely give these directions for use.

Copyright

The contents of this manual are subject to change without notice to improve quality.

© 2017 ad notam LLC, all rights reserved.

Use or reproduction of this manual in parts or entirely without the authorization of ad notam is prohibited.



An administration fee may be charged if either

- an engineer is called out at your request and there is no defect in the product (i.e. where you have failed to read this user manual)
- you bring the unit to a repair centre and there is no defect in the product (i.e. where you have failed to read this user manual)

The amount of such administration charge will be advised to you before any work or home visit is carried out.

Symbols



WARNING

A serious or fatal injury may result if instructions are not followed.



CAUTION

Injury or damage to property may result if instructions are not followed.



NOTE

Instructions followed by this symbol must be followed.



Electricity and safety

1. Never remove the housing covers or modify the product in any way. This can cause an electric shock or burn you.
2. Do not overload wall outlets, extension cords or adaptors above their capacity, since this can result in fire or electric shock.
3. Immediately cut power, if you notice that your product emits smoke, smells burnt or emits unusual noises and ask your specialist dealer for advice.
4. Do not allow the product to come into direct contact with liquids. Liquid in the housing can cause a fire, electric shock or damage the device. Immediately cut the power, if an item or liquid gets into the housing.
5. Keep small items away from the product. These may fall into the housing and causing a fire, an electric shock or damage the device. Do not attempt to get into the housing or plugs with wires or the like.
6. Only qualified specialist staff may carry out service tasks. Service work is necessary, if the unit has been damaged, e.g. if the mains plug or mains cable have been damaged, if liquid or items are present inside the device, if it has been exposed to rain, if it does not work properly or if it has fallen down.
7. Never touch uninsulated parts of the plug, if the device is connected to the power supply!
8. The device may only be operated with the provided power pack. The rated voltage is 100 – 240V ~ 50Hz. Use only cables suitable for your local power supply. Install the mains cable in such a way that it does not obstruct anyone. Ensure furthermore that the cable is not clamped, in particular at the plug, at the female connectors and where it exits the device. Do not install the mains cable in the proximity of heating elements and never place heavy items on the cable. Do not modify or arbitrary repair the mains cable.
9. Do not use any power cords or adapters other than those provided with this product! Use of power cords or adapters other than those provided with this product may cause fire, electric shock or malfunction.
10. The device is rated to be connected to a mains with rating max. 16A. The electrical installation need to be protected with 30 mA.
11. Never cut or damage the power cord!
12. Please disconnect the device from the power supply in th following cases:
 - The device is out of use for a lengthy period.
 - The device malfunctions or displays other unusual features, necessitating maintenance work.
 - During a thunderstorm or lightning.
13. Do not use multiple products with a single power socket.
14. Carry out the electrical installation in accordance with the national and international directives and standards.
15. The electrical installation may only be carried out by qualified electricians..

CAUTION
RISK OF ELECTRIC SHOCK – DO NOT OPEN

Caution: to reduce the risk of electric shock, do not remove cover (or back). There are no user serviceable parts inside. Refer all servicing to qualified personnel.

SAFETY PRECAUTIONS



Installation

1. Avoid direct sun exposure, direct proximity to heat sources, outdoor installation or storing in a car. The product is specifically designed for indoor use only. There is the danger of fire and of electric shocks and damage to the device, if it is operated outdoors.
2. Do not place candles, insect repellants or cigarettes on top of the product. Do not install the product near to heat sources.
3. Keep the plastic packaging out of reach of children, children may suffocate.
4. Keep out of reach of children. Failure to observe this precaution could result in injury.
5. Edible oil, such as soybean oil, can damage or deform the product. Do not install the product in a kitchen or near a kitchen counter.
6. Do not drop the product while moving.
7. Do not set down the product on it's front (glass side) or corners.
8. Set down the product gently.
9. Structural measures must be accomplished for an on-wall installation. We decline any liability for the screws and screw anchors used on site.
10. The product is engineered vertical use only. Verify walls verticality and items vertical and horizontal alignment to prevent serious injuries and product damage.
11. Do not install the product alone on yourself. Two persons are required to perform a safe installation.
12. The corners and edges of the glass are very delicate. Take care that they do not hit the wall, ceiling or floor in any way to avoid damages and split-offs.
13. The surface of the glass is very sensitive. Do not use a cutter or knife to remove the protective foil in order to avoid scratches and other damages.
14. The product is delivered with a protective film covering the glass in order to avoid scratches and damages. Only remove the protective film once the product is installed and hanging safely on the wall.
15. Installing the product in an unusual place (a place exposed to a lot of fine dust, chemical substances, extreme temperatures or a significant presence of moisture, or a place where the product will operate continuously for an extended period of time) may seriously affect its performance and lifetime.
16. Parts of this product are made out of glass. Handle with care to avoid injury or damage. Always wear safety shoes and gloves when handling the products or its packaging.
17. There are numerous types of wall and structures, that's why we can not provide the fittings, screws and anchors for your wall. First determine the type of wall to which you want to attach the product in order to buy the appropriate fittings, screws and anchors.
18. Mounting this product requires structural measures and special skills. Refer exclusively to qualified personnel. Electrical connections must be performed by qualified professionals respecting national regulations and standards.

19. For installations in wet-rooms, such as bathrooms, specific installation guidelines apply. These regulations differ by region. Please contact a specialist for this. Therefore electrical installations are to be performed by a skilled technician, while observing the applicable legal regulations (e.g. such as DIN VDE 0100 T.701).

20. This product includes heavy, bulky and delicate items. To prevent damages to your product or injury to yourself or to others, prepare the installation environment properly. Clean the handling and installation environments properly before installation. Before installation cushion the floor properly using soft anti slip mats near the handling areas. Lay the items gently on these cushioned anti slip surfaces when needed.



Operation

1. There is a high voltage inside the product. Never disassemble, repair or modify the product yourself.
2. Before moving the product, disconnect the power cable.
3. If the product is dropped or the outer case is damaged, disconnect the power cord. Then contact the service center.
4. Do not drop objects on the product or apply impact.
5. If a gas leakage is found, do not touch the product or power connection. Also, ventilate the area immediately.
6. Do not use or keep combustible spray or an inflammable substance near the product.
7. Do not insert metallic objects (chopsticks, coins, hairpins, etc) or objects that burn easily (paper, matches, etc) into the product.
8. Do not place objects containing liquid (vases, pots, bottles, etc) or metallic objects on top of the product.
9. Leaving the screen fixed on a stationary image for an extended period of time may cause afterimage burn-in or defective pixels.
10. Do not hold the product upside-down.
11. Do not use humidifiers or stoves around the product.
12. Store small accessories out of the reach of children.
13. Do not place heavy objects (e.g. decor frames) on the product.
14. Be careful that children do not place the battery in their mouths when removed from the remote control. Place the battery in a location that children or infants cannot reach.
15. If children have had the battery in their mouths, consult your doctor immediately.
16. When replacing the battery, insert it with the right polarity (+/-).
17. Use only the specified standardized batteries, and do not use a new battery and a used battery at the same time.
18. The batteries are not ordinary refuse and must be returned for recycling purposes. You are responsible for returning the used batteries for recycling. You can return used batteries to a nearby public recycling centre or to a store selling the same type of the battery.

SAFETY PRECAUTIONS

19. Trouble free operation is ensured up to 80% air humidity. To prevent fire or electric shock, never allow liquids to enter the unit.

20. The ambient temperature for operating the device is between 40 and 105 degrees Fahrenheit (+5 and +40 degrees Celsius). Do not install the device in the proximity of heat sources, such as heating pipes, heaters, furnaces or other devices, which radiate heat. It is not absolutely necessary to provide air circulation to dissipate the heat.

21. All maintenance and/or service tasks, as well as repairs may only be carried out by trained customer service personnel.

22. Never let children use electrical devices unsupervised. Children can't always recognize properly the possible dangers.

23. This appliance is intended solely for private domestic use and may not be used for industrial and commercial purposes. We exclude liability in principle if the device is not used as intended, or unauthorized modifications have been made.

24. Packaging and packaging aids are recyclable and should principally be recycled. Packaging materials such as foil bag and cover foil must be kept away from children.



Storage

The product must be stored in dry and well-ventilated rooms, without extreme temperature fluctuations. Heat sources and aggressive active substances may not be stored in the proximity of the device. The required storage temperature is 32 to 140 degrees Fahrenheit (0° C – +60° C) at an air humidity of 5 – 85% RH. The device must be stored in the complete packaging, as delivered.



Home network and Wi-Fi requirements for bathroom application

Overview:

Bathrooms are usually enclosed by walls which cause attenuation. Rooms, on the other hand, have windows which allow cellular/Wi-Fi signal to enter and propagate more easily.

Bathrooms might have metal sheet on the door to prevent its wood from getting soaked. This reflects away most of the RF signal.

There is a network of pipes which impedes signal and creates multipath

Water (and moisture) absorbs radio signal at higher frequencies. This is why microwave ovens operate at ~2.4GHz, which incidentally is the same as WiFi

Minimum Requirements:

You will need a high-speed DSL/Cable modem, or fiber-to-the-home broadband connection for proper playback of Internet-based music and video services.

If your Internet service provider only offers Satellite Internet access, you may experience playback issues due to fluctuating download rates.

In order to take advantage of Smart Mirror's automatic online updates, or stream music and video from an Internet-based content provider, you must install a wireless router in your home network.

If you do not have a wireless router, purchase and install one before proceeding.

Please make sure your router, modem and/or wireless network specifications meet the followings:

Wireless Network Specifications: Open, WEP, WPA-PSK or WPA2-PSK encryption. Wireless Router/Modem Specifications: B,G or N routers on 2.4GHz

Connect a Wi-Fi Range Extender to your Wi-Fi system if:

- You have a larger home where the WiFi performance isn't reliable and you want to strengthen the wireless reception in your bathroom for your Smart Mirror.
- Your WiFi network is already in high demand with streaming video and web surfing and you want to create a separate wireless network exclusively for your Smart Mirror.

Helpful hints once experiencing "buffering" on streaming content.

- Try to move your Wireless Access Point away from physical objects that can block your Wi-Fi signal - especially enclosed cabinets.
- Restart your network device (router, wap, extender etc.)
- Analyze which channel your Wi-Fi is using. You can do this with help Wi-Fi Analyzer app available in play store. Change your router setting in such a way that your channel is different from your neighbors Wi-Fi. The app itself shows recommendations for the channel.



Cleaning and Product Care

1. Use a soft damp cloth (cotton, flannel, etc.) and gently wipe the surface of the product. Wiping with a hard cloth or using strong force may scratch the surface of the product. Never touch, push, rub or strike the screen with any object.
2. Avoid using benzene, thinner and other solvents as they may deform the product and may cause the paint to peel off or damage the surface. Using a chemical cloth (wet/dry sheet type cloth, etc.) may cause damages and corrode the product. To avoid deformation, corrosion and color fading, wipe off water drops as soon as possible.
3. The following items may never be used for cleaning: solvents, cleaning petrol, scrubbing milk, spray cleaner, wax, acids, caustic solutions or the like. These agents may cause damages and corrode the product.

DELIVERY SCOPE

Hardware | What's included

Components may differ in different locations.

Contact the vendor where you purchased the product if any components are missing.

The appearance of the components may differ from the images shown.



Smart Mirror
7HO NL

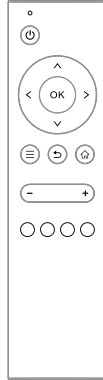

Bluetooth
Remote Control

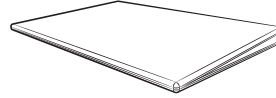

User Manual



Warranty Card

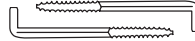

Mounting hooks

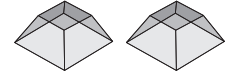

Self-adhesive buffers to
prevent vibrations

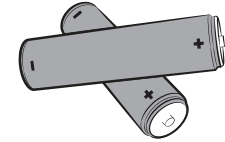



Batteries

Bathroom Protection Areas

For installations in wet-rooms, such as bathrooms, specific installation guidelines apply. These regulations differ by region. Please contact a specialist for this. Therefore electrical installations are to be performed by a skilled technician, while observing the applicable legal regulations (e.g. such as DIN VDE 0100 T.701).

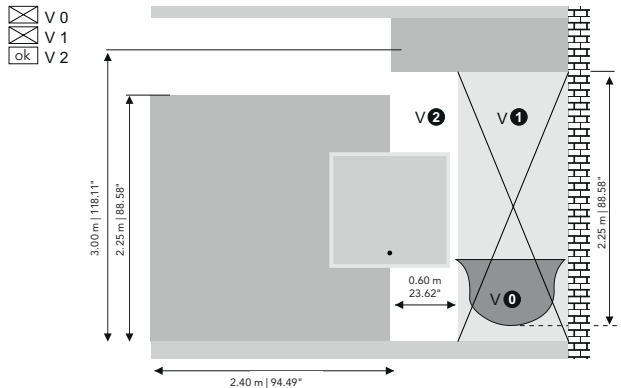
 Installation of the product in area V0 and V1 are prohibited. Please refer to the drawing below.



 This product is subject to protection class IP44. This protects the product against splashing water from any angle.

 Please protect the product against water jets and penetrating water.

STEP 1: Attach the appropriate hooks to the wall where the product is to be positioned.

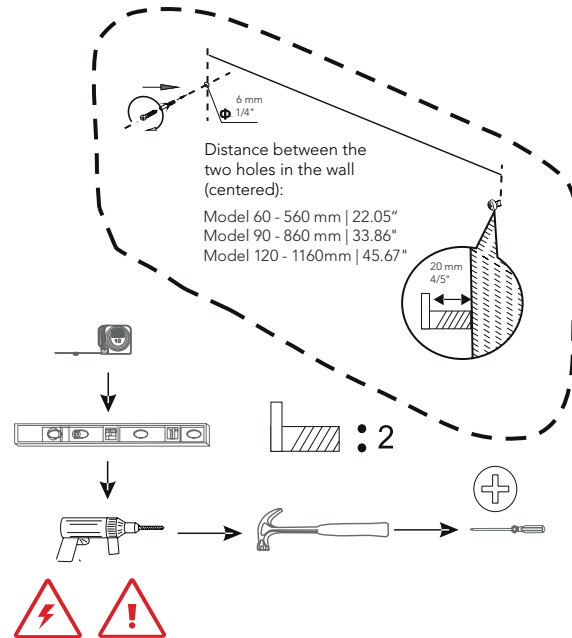

1. There are numerous types of wall and structures, that's why we can not provide the fittings, screws and anchors for your wall. First determine the type of wall to which you want to attach the product in order to buy the appropriate fittings, screws and anchors.

2. Please keep a minimum distance of 5.91" / 15 cm to the next wall on all sides of the product.

INSTALLATION

STEP 2: Stick self-adhesive buffers to the defined spot on the back. Connect the cables of the device to your power supply. Pay attention to the polarity. We recommend this electrical installation to be carried out by trained technical personnel.

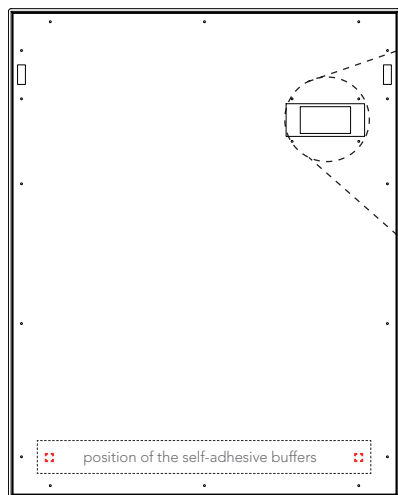

Always switch off the power before starting the installation or maintenance.

The connection of this device to the power supply must be made by using a class 2, IP44 terminal box according to the standard NFC 15-100 and UTE C 15-801 and with a nominal diameter of the connections of 2.5 mm | 1/10". As soon as the connecting cables used are connected, the terminal box must be closed again so that the cable connection is no longer visible or accessible.

- phase/live
- neutre/neutral

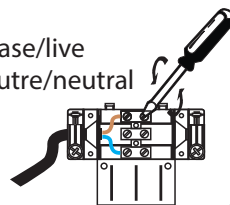

1. No power cord is included.
2. The individual components can be destroyed, if the polarity is reversed or an incorrect connection is used. A goodwill replacement is not possible in such cases, since each device is submitted to meticulous quality inspections prior to shipping. The connecting plugs must be attached in such a way that the connector is held firmly. Have trained technical personnel install the electrical facilities necessary for mounting.

1. It is highly recommended to connect your device to a nonswitched mains power supply (always on).
2. You will be able to switch On/Off the display using the remote control.
3. Connecting your device to a switched mains power supply and/or frequently turning it on and off might reduce your product's lifespan.
4. On first installation please leave your device connected to mains power supply for at least 4 hours.

STEP 3: Hang the product with the hooks and dowels suitable for your wall surface at the recesses.

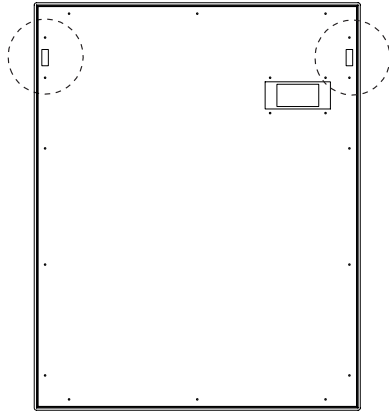

1. Stow the terminal box in the recess provided on the rear of the unit and return the connecting cable to the wall opening, so that the unit is hanging even on the wall and no cables are pinched.
2. To prevent injury, this device must be securely attached to the wall in accordance with the installation instructions. Please ensure that the hooks are locked in the recesses provided on the back of the unit.
3. Do not install the product alone on yourself. Two persons are required to perform a safe installation.
4. The corners and edges of the glass are very delicate. Take care that they do not hit the wall, ceiling or floor in any way to avoid damages and split-offs.
5. If you install the product on a slanted wall, it may fall and result in severe personal injury.
6. Do not install your product while your product is turned on. It may result in personal injury due to electric shock.

STEP 4: Gently pull the film from the mirror surface.



1. The surface of the glass is very sensitive. Do not use a cutter or knife to remove the protective foil in order to avoid scratches and other damages.
2. The product is delivered with a protective film covering the glass in order to avoid scratches and damages. Only remove the protective film once the product is installed and hanging safely on the wall.

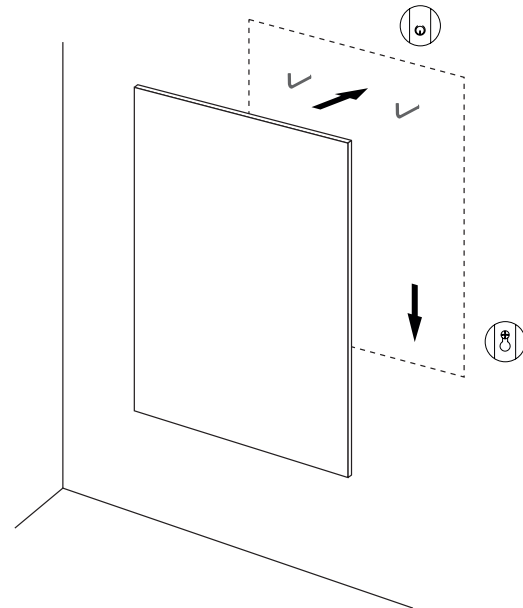

BLUETOOTH REMOTE CONTROL







Bluetooth Remote Control

Insert the batteries into the remote control. Two AAA batteries are required (included in delivery scope). Pay attention to the correct polarity.

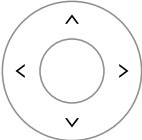

1. The display is always operated with the Bluetooth remote control.
2. The Bluetooth remote control will automatically connect to the unit after approximately three to five seconds.
3. The remote control is not waterproof. To avoid damage, take care that there is no direct contact with water.
4. Make sure your remote is equipped with batteries and that its LED indicator on the top right is lighting once a button is pressed. If the LED indicator is not lighting you need to replace the batteries.



Button	Description
	POWER Power on/off the device – power off will put the device in standby mode.
	DIRECTIONAL NAVIGATION <ul style="list-style-type: none">• Press right to move to the right of your display. Moving to the right from the Home Screen allows you to access more contents.• Press left to move to the left of your display. Moving to the left allows you to return to the Home Screen from any content page.• Press up to move up and press down to move down.
	SELECT Select an item, function or category
	MENU Presents various functions and settings.
	BACK Returns you to the previous screen.
	HOME Returns you to the Home screen from any screen on your device.
	VOLUME Adjust the volume.
	USER KEYS Gets individually configured user profiles.

Setup

STEP 1 Connect the device to your WLAN.

If you are connecting to a protected network, you are asked to fill in the password. Please ensure that you are typing in the correct password without any typos.

❗ The WLAN strength should be over 80% (500 Mbs/s). If this is not the case, we recommend the use of commercially available signal amplifiers.

STEP 2 Wait for your device to connect to the server. This can take a few minutes.

❗ If the device is not connecting, check that your Internet connection is working properly or that your password has been entered correctly and without any typos. Use the BACK key to return to the password input section.

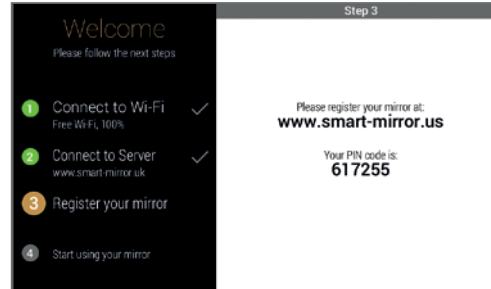
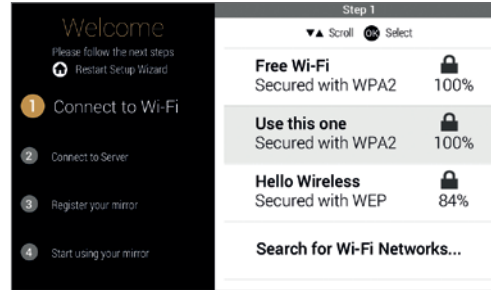

Registration

STEP 3 The display shows a 6-digit pin code.

Use your computer, tablet or smartphone to register your product in our portal at the displayed domain. Choose „Create Account“ and follow the necessary steps. You will need a valid e-mail address.

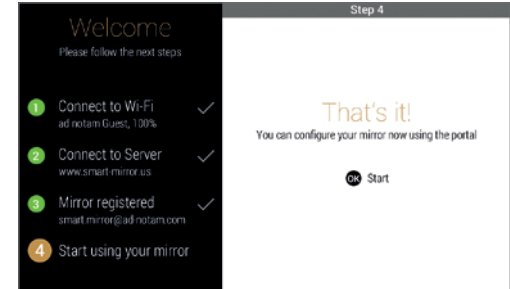

STEP 4 The registration is now complete.

For some applications to work correctly, you need to enter the address where you install the product under the location information.

HANDLING

User Portal

www.smart-mirror.us

There you can:

- Add additional devices under „My mirror“
- Change user data under „User“
- The respective user profiles with their settings are displayed on the device as soon as you have pressed the relevant color button (red, green, yellow or blue) on your remote control. Up to 4 user profiles can be created.
- Set up applications to be displayed on your device under „My Applications“

 Use this icon to show or hide the application in your device.

 This icon gives you various options to customize the application.

 With this icon, you can change the arrangement of the applications in the display by means of „Drag & Drop“.



The list of applications can be changed or adjusted by us at any time without prior notice. It is therefore useful to visit the portal from time to time to use new applications.

When you make changes in the portal, it takes about 30 seconds to activate them and appear on your device.

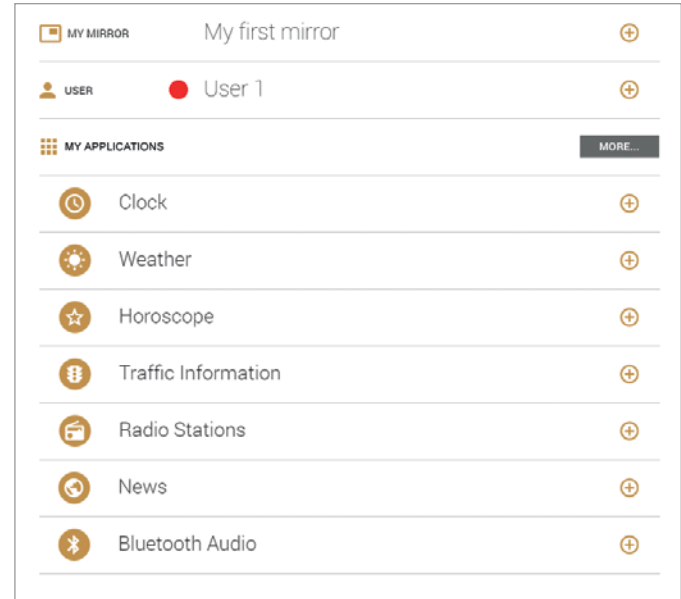

Mirror Defogger

The unit has a built-in mirror heater which ensures that the mirror is not fogged. The mirror heater is automatically activated as soon as the unit is switched on, defogger can be switched off.

Loudspeaker

The device has an integrated surface loudspeaker.



Ensure that the device is stuck on the wall to prevent vibrations, as they can adversely affect sound quality.

Bluetooth Audio

You can play music content from your smartphone or tablet on the device via Bluetooth. To do this, activate the Bluetooth in your smartphone or tablet and connect it to the device – the device is displayed as „AD NOTAM BT“. PIN input is not required. As soon as you play music on your smartphone or tablet, it will be played back on the device if it supports your application.



Do not remove the device from the Bluetooth device list on your smartphone or tablet – it can happen that it can not be detected anymore.

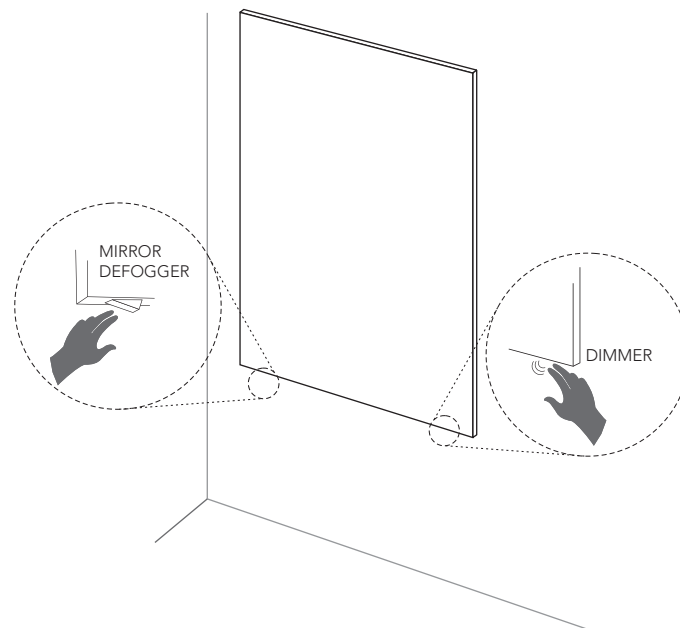

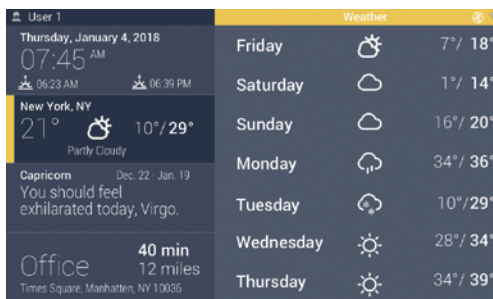
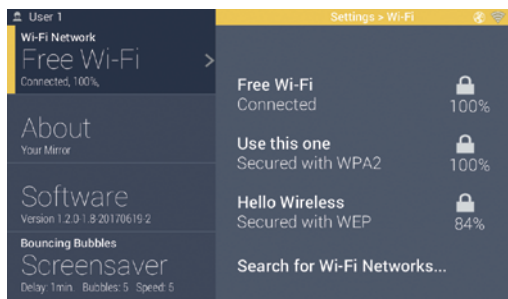

You can reset the device to the factory settings, e.g. when the device owner changes. In this case, you must perform the portal registration again.

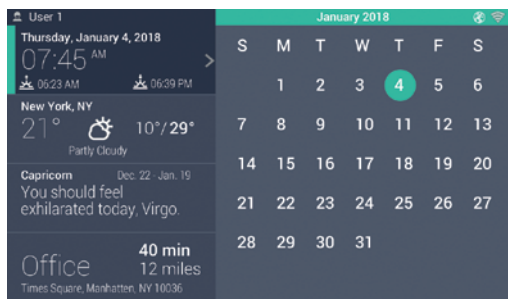

How to operate the device with your remote control

Use the NAVIGATION buttons on your remote control to scroll and confirm with OK. Use the HOME button on the remote control to return to the „main screen“. Here you can see all applications at a glance. Use the NAVIGATION buttons to navigate through the applications.

Use the right NAVIGATION button to get more information on applications (e.g. the weather) or select various options, for example, which radios you want to listen to. You must of course set these up in the portal beforehand (see p.13).

Use the left NAVIGATION button, the BACK button or the HOME button to return to the main screen.

The MENU button is used to access the settings of the device. There you can:

- Select and setup WLAN network
- Get more information about your device
- Make settings: Reload, reboot, reset to factory default.

GENERAL INFORMATION	SMART MIRROR 60 7HO NL V2 556.699_US	SMART MIRROR 90 7HO NL V2 556.799_US	SMART MIRROR 120 7HO NL V2 556.899_US
Installation method	On-Wall Installation	On-Wall Installation	On-Wall Installation
Product Dimensions W x H x D	600 x 755 x 45 mm 23.62" x 29.72" x 1.77" inch	900 x 755 x 45 mm 35.43" x 29.72" x 1.77" inch	1200 x 755 x 45 mm 47.24" x 29.72" x 1.77" inch
Product Weight	Net: 8,4 kg 18.52 lbs / Gross: 9,0 kg 19.84 lbs	Net: 11,8 kg 26.01 lbs / Gross: 12,6 kg 27.78 lbs	Net: 15,3 kg 33.73 lbs / Gross: 16,4 kg 36.16 lbs
Product Usage	For In-Door Use only	For In-Door Use only	For In-Door Use only
Operating Temperature	5° to 40° Celcius (41° to 122° Fahrenheit)	5° to 40° Celcius (41° to 122° Fahrenheit)	5° to 40° Celcius (41° to 122° Fahrenheit)
Humidity	20% – 80%	20% – 80%	20% – 80%
Storage Temperature	-10° to 60° Celcius (14° to 140° Fahrenheit)	-10° to 60° Celcius (14° to 140° Fahrenheit)	-10° to 60° Celcius (14° to 140° Fahrenheit)
MIRROR			
Type Surface Tint	Crystal Mirror Float – non-safety Neutral	Crystal Mirror Float – non-safety Neutral	Crystal Mirror Float – non-safety Neutral
SURFACE LOUDSPEAKER			
Type Rated Power Impedance	Single 30W, max. power 60W 8 Ohm	Single 30W, max. power 60W 8 Ohm	Single 30W, max. power 60W 8 Ohm
BLUETOOTH AUDIO			
Device Address	AD NOTAM BT	AD NOTAM BT	AD NOTAM BT
Range Power	Typical: 10m Max.: 15.5W	Typical: 10m Max.: 15.5W	Typical: 10m Max.: 15.5W
ACCESSORIES			
Switchable defogger	50 x 20 cm / 19.69" x 7.87" / 21W	50 x 30 cm / 19.69" x 11.81" / 29W	50 x 30 cm / 19.69" x 11.81" / 29W
DISPLAY			
Backlight/ Lifetime	LED / 15.000 Hours	LED / 15.000 Hours	LED / 15.000 Hours
Screen Diagonale	178mm (7")	178mm (7")	178mm (7")
Picture Format Physical Resolution	16:9 1024 x 600	16:9 1024 x 600	16:9 1024 x 600
Wifi Bluetooth	802,11b/g/n 2.4 GHz single-band radio 4.0	802,11b/g/n 2.4 GHz single-band radio 4.0	802,11b/g/n 2.4 GHz single-band radio 4.0



Low Standby Power

Our highly advanced power circuitry brings down power consumption to an extremely low level while in standby mode.

¹ Value might vary slightly ² Areas may appear with a slightly deviating shade

- Product specifications are subject to change without notice.
- For more specification details of this product, visit our website at: www.smart-mirror.us

GENERAL INFORMATION

Certificates



DISPOSAL OF OLD EQUIPMENT AND BATTERIES

The following symbols indicate that electrical resp. electronic equipment and batteries signed with this symbol should not be disposed of as general household waste at its end of life. Instead, the products should be handed over to the applicable collection points for the recycling of electrical and electronic equipment as well as batteries for proper treatment, recovery and recycling.

If you wish to dispose of these items, please do so in accordance with the applicable national legislation or other rules of your country for the treatment of old electrical and electronic equipment and batteries.

By disposing of the products correctly, you will help to conserve natural resources and will help to prevent potential negative effects on the environment and human health which could otherwise be caused by inappropriate waste handling of these products. For more information about collection points and recycling of these products, please contact your local municipal office or your household waste disposal service. Penalties may be applicable for incorrect disposal of this waste, in accordance with national legislation.

Patent Information

This product, parts, components and the assembly are protected by or might be part of one or more of the following intellectual property rights:

US 7455412 B2 / US 7589893 B2

Warranty

Only the warranty provisions set out in the enclosed warranty certificate apply. Please pay particular attention to the information on the waiver of warranty.

Terms of Use and Guidelines

Before using the product, please read the conditions on www.smart-mirror.net. Please also read all the rules, notices, and policies related to the product and related services, including, but not limited to, the privacy policy, as well as any other policies or terms of use accessible through the website www.smart-mirror.us. All conditions, rules, references, guidelines and disposals are collectively referred to as the „Agreement“.

When using this product, you agree to the terms of the agreement.

Contact information. Please address all communication regarding the agreement to in writing:
ad notam USA LLC - 135 Ricefield Lane | Hauppauge, NY 11788 | USA

For further questions or troubleshooting, please visit the support section on our website www.smart-mirror.net and read the available FAQs.

In the online support, you can select your language and enter the model name of your product.

If this does not help you, please send us an email or contact the service center indicated on the website.



TABLA DE CONTENIDOS

22	SOBRE ESTE MANUAL
23	PRECAUCIONES DE SEGURIDAD
28	ALCANCE DE ENTREGA
29	INSTALACIÓN
32	CONTROL REMOTO BLUETOOTH
33	CONFIGURACIÓN I REGISTRO
34	MANEJO
36	MANEJO DE PANTALLA
37	INFORMACIÓN DEL PRODUCTO
38	INFORMACIÓN GENERAL
39	SOLUCIÓN DE PROBLEMAS

Acerca de este manual

Lea las instrucciones de este manual antes utilizar por primera vez el dispositivo, incluso si el uso de dispositivos electrónicos le resulta familiar. Tenga en cuenta especialmente el capítulo de PRECAUCIONES DE SEGURIDAD. Guarde este manual en un lugar seguro para futuras referencias.

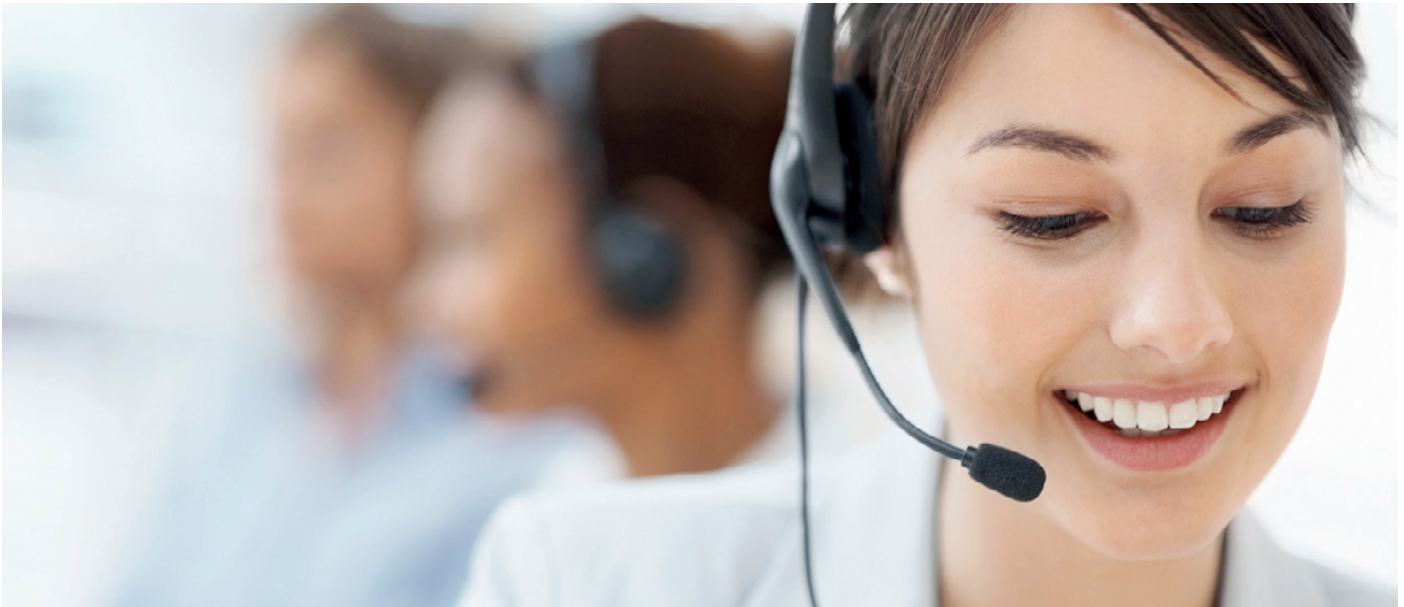
Al vender o regalar el dispositivo, entregue estas instrucciones de uso.

Derechos de autor

El contenido de este manual está sujeto a cambios sin previo aviso para mejorar la calidad.

© 2017 ad notam LLC, todos los derechos reservados.

Se prohíbe el uso o la reproducción de este manual en partes o totalmente sin la autorización de ad notam.



Se puede cobrar una tarifa administrativa si

- solicita la asistencia de un ingeniero y no hay ningún defecto en el producto (es decir, debido a que no haya leído este manual del usuario)
- o si lleva la unidad a un centro de reparación y no hay ningún defecto en el producto (es decir, debido a que no haya leído este manual del usuario)

Se le informará el monto de dicho cargo administrativo antes de llevar a cabo cualquier visita de trabajo o visita domiciliaria.

Símbolos



ADVERTENCIA

Una lesión grave o fatal puede resultar si no se siguen las instrucciones.



¡PRECAUCIÓN!

Se pueden producir lesiones o daños a la propiedad si no se siguen las instrucciones.



NOTA

Se deben seguir las instrucciones seguidas por este símbolo.



Electricidad y seguridad

1. Nunca quite las cubiertas de la carcasa ni modifique el producto de forma alguna. Puede provocar una descarga eléctrica o quemaduras.
2. No sobrecargue las tomas de corriente de la pared, los cables de extensión o los adaptadores por encima de su capacidad, ya que esto puede provocar un incendio o una descarga eléctrica.
3. Corte inmediatamente la corriente si observa que su producto emite humo, huele a quemado o emite ruidos inusuales y solicite asesoramiento a su distribuidor especializado.
4. No permita que el producto entre en contacto directo con líquidos. El líquido en la carcasa puede provocar un incendio, una descarga eléctrica o dañar el dispositivo. Corte la corriente, si un elemento o líquido penetra en la carcasa.
5. Mantenga los artículos pequeños alejados del producto. Estos pueden caer dentro de la carcasa y provocar un incendio, una descarga eléctrica o dañar el dispositivo. No intente meter en la carcasa enchufes con cables o similares.
6. Solo personal especializado cualificado puede llevar a cabo tareas de mantenimiento. El trabajo de mantenimiento es necesario si la unidad se ha dañado, por ejemplo, si el enchufe de red o el cable de red se dañaron, si hay líquidos o elementos dentro del dispositivo, si ha estado expuesto a la lluvia, si no funciona correctamente o si se ha caído.
7. ¡Nunca toque las partes no aisladas del enchufe, si el dispositivo está conectado a la fuente de alimentación!

8. El dispositivo solo se puede operar con el paquete de alimentación proporcionado. El voltaje nominal es 100 - 240V ~ 50Hz. Use solo cables adecuados para su fuente de alimentación local. Instale el cable de red de tal manera que no obstruya a nadie. Asegúrese además de que el cable no esté sujeto, en particular al enchufe, los conectores hembra y donde sale del dispositivo. No instale el cable de red cerca de los elementos de calentamiento y nunca coloque objetos pesados sobre el cable. No modifique ni repare arbitrariamente el cable de red.

9. ¡No use cables de alimentación ni adaptadores que no sean los provistos con este producto! El uso de cables de alimentación o adaptadores que no sean los provistos con este producto puede causar incendios, descargas eléctricas o un funcionamiento incorrecto.

10. El dispositivo está clasificado para conectarse a una red con una clasificación máx. 16A. La instalación eléctrica debe protegerse con 30 mA.

11. ¡Nunca corte ni dañe el cable de alimentación!

12. Desconecte el dispositivo de la fuente de alimentación en los siguientes casos:

- El dispositivo está fuera de uso por un período prolongado.
- El dispositivo funciona mal o muestra otras características inusuales, que requieren un trabajo de mantenimiento.
- Durante una tormenta eléctrica o un rayo.

13. No use productos múltiples con una sola toma de corriente.

14. Realice la instalación eléctrica de acuerdo con las directivas y estándares nacionales e internacionales.

PRECAUCIÓN

RIESGO DE DESCARGA ELÉCTRICA – NO ABRIR

Precaución: para reducir el riesgo de descarga eléctrica, no retire la cubierta (o la parte posterior). No hay partes reparables por el usuario adentro. Consulte con personal cualificado para su reparación..

PRECAUCIONES DE SEGURIDAD



Instalación

1. Evite la exposición directa al sol, la proximidad directa a fuentes de calor, la instalación al aire libre o el almacenamiento en un automóvil. El producto está diseñado específicamente para uso en interiores solamente. Existe el peligro de incendio y de descargas eléctricas y daños al dispositivo si se opera al aire libre.

2. No coloque velas, repelentes de insectos o cigarrillos encima del producto. No instale el producto cerca de fuentes de calor.

3. Mantenga el embalaje de plástico fuera del alcance de los niños, los niños pueden ahogarse.

4. Mantenga fuera del alcance de los niños. El incumplimiento de esta precaución puede provocar lesiones.

5. El aceite comestible, como el aceite de soja, puede dañar o deformar el producto. No instale el producto en la cocina ni cerca de la barra de la cocina.

6. No deje caer el producto mientras se mueve.

7. No coloque el producto sobre su frontal (lado de vidrio) o en las esquinas.

8. Coloque el producto suavemente.

9. Se deben llevar a cabo medidas estructurales para una instalación en la pared. Declinamos cualquier responsabilidad por los tornillos y anclajes de tornillo utilizados en el sitio.

10. El producto está diseñado solo para uso vertical. Verifique la verticalidad de los muros y los elementos de alineación vertical y horizontal para evitar

lesiones graves y daños a los productos.

11. No instale el producto solo usted mismo. Se requieren dos personas para realizar una instalación segura.

12. Las esquinas y los bordes del vidrio son muy delicados. Tenga cuidado de que no golpeen la pared, el techo o el piso de ninguna manera para evitar daños y separaciones.

13. La superficie del vidrio es muy sensible. No utilice un cortador o cuchillo para quitar la lámina protectora para evitar arañazos y otros daños.

14. El producto se entrega con una película protectora que cubre el cristal para evitar arañazos y daños. Solo retire la película protectora una vez que el producto esté instalado y colgando de forma segura en la pared.

15. La instalación del producto en un lugar inusual (un lugar expuesto a polvo fino, sustancias químicas, temperaturas extremas o una presencia significativa de humedad, o un lugar donde el producto funcionará continuamente durante un período de tiempo prolongado) puede afectar seriamente su rendimiento y vida.

16. Las partes de este producto están hechas de vidrio. Manipule con cuidado para evitar lesiones o daños. Siempre use zapatos y guantes de seguridad cuando manipule los productos o su embalaje.

17. Existen numerosos tipos de paredes y estructuras, por eso no podemos proporcionar los accesorios, tornillos y anclajes para su pared. Primero determine el tipo de pared a la que desea colocar el producto para comprar los accesorios, tornillos y anclajes apropiados.

18. El montaje de este producto requiere medidas estructurales y habilidades especiales. Consulte exclusivamente para personal cualificado. Las conexiones eléctricas deben ser realizadas por profesionales cualificados que cumplan con las normas y estándares nacionales.

19. Para instalaciones en cuartos húmedos, como baños, se aplican pautas de instalación específicas. Estas regulaciones difieren según la región. Contacte con un especialista para esto. Por lo tanto, las instalaciones eléctricas deben ser realizadas por un técnico capacitado, cumpliendo las reglamentaciones legales aplicables (por ejemplo, DIN VDE 0100 T.701).

20. Este producto incluye artículos pesados, voluminosos y delicados. Para evitar daños a su producto o lesiones a usted mismo o a otros, prepare el entorno de instalación correctamente. Limpie los entornos de manipulación e instalación correctamente antes de la instalación. Antes de la instalación, proteja el piso adecuadamente con tapetes antideslizantes suaves cerca de las áreas de manejo. Coloque los artículos suavemente sobre estas superficies antideslizantes acolchadas cuando sea necesario.



Operación

1. Hay un alto voltaje dentro del producto. Nunca desmonte, repare o modifique el producto usted mismo.
2. Antes de mover el producto, desconecte el cable de alimentación.
3. Si el producto se cae o la carcasa externa está dañada, desconecte el cable de alimentación. A continuación, contacte con el centro de servicio.
4. No deje caer objetos sobre el producto ni golpee.

5. Si se encuentra una fuga de gas, no toque el producto ni la conexión de alimentación. Además, ventile el área de inmediato.

6. No use ni mantenga un spray combustible o una sustancia inflamable cerca del producto.

7. No inserte objetos metálicos (palillos, monedas, horquillas para el pelo, etc.) u objetos que se quemen fácilmente (papel, cerillas, etc.) en el producto.

8. No coloque objetos que contengan líquido (jarrones, ollas, botellas, etc.) u objetos metálicos encima del producto.

9. Dejar la pantalla fija en una imagen estacionaria durante un período de tiempo prolongado puede causar el quemado de imagen persistente o píxeles defectuosos.

10. No sostenga el producto al revés.

11. No use humidificadores o estufas alrededor del producto.

12. Guarde los accesorios pequeños fuera del alcance de los niños.

13. No coloque objetos pesados (por ejemplo, marcos decorativos) sobre el producto.

14. Tenga cuidado de que los niños no se lleven la batería a la boca cuando los retire del control remoto. Coloque la batería en un lugar que los niños o bebés no puedan alcanzarla.

15. Si los niños tienen la batería en la boca, consulte a su médico inmediatamente.

16. Cuando reemplace la batería, insértela con la polaridad correcta (+/-).

PRECAUCIONES DE SEGURIDAD

17. Use solo las baterías estandarizadas especificadas, y no use una batería nueva y una usada al mismo tiempo.

18. Las baterías no son desechos ordinarios y deben devolverse para fines de reciclaje. Usted es responsable de devolver las baterías usadas para su reciclaje. Puede devolver las baterías usadas a un centro de reciclaje público cercano o a una tienda que venda el mismo tipo de batería.

19. La operación sin problemas está garantizada hasta con un 80% de humedad. Para evitar incendios o descargas eléctricas, nunca permita que entren líquidos en la unidad.

20. La temperatura ambiente para operar el dispositivo está entre 40 y 105 grados Fahrenheit (+5 y +40 grados Celsius). No instale el dispositivo cerca de fuentes de calor, como tuberías de calefacción, calefactores, hornos u otros dispositivos que irradian calor. No es absolutamente necesario proporcionar circulación de aire para disipar el calor.

21. Todas las tareas de mantenimiento y / o servicio, así como las reparaciones, solo pueden ser llevadas a cabo por personal capacitado de servicio al cliente.

22. Nunca permita que los niños usen dispositivos eléctricos sin supervisión. Los niños no siempre pueden reconocer adecuadamente los posibles peligros.

23. Este aparato está destinado únicamente para uso doméstico privado y no puede utilizarse con fines industriales y comerciales. En principio, excluimos la responsabilidad si el dispositivo no se utiliza según lo previsto o si se han realizado modificaciones no autorizadas.

24. Los materiales de empaque y embalaje son reciclables y deben ser reciclados. Los materiales de embalaje, como la bolsa de papel de aluminio y la lámina protectora, deben mantenerse alejados de los niños.



Almacenamiento

1. El producto debe almacenarse en habitaciones secas y bien ventiladas, sin fluctuaciones extremas de temperatura. Las fuentes de calor y las sustancias activas agresivas no pueden almacenarse cerca del dispositivo. La temperatura de almacenamiento requerida es de 32 a 140 grados Fahrenheit (0°C – +60°C) a una humedad del aire de 5 – 85% HR. El dispositivo debe almacenarse en el paquete completo, como entregado.



Requisitos de red doméstica y Wi-Fi para aplicaciones de baño

Visión de conjunto:

Los baños suelen estar rodeados por paredes que causan atenuación. Las habitaciones, por otro lado, tienen ventanas que permiten que la señal celular/Wi-Fi entre y se propague más fácilmente. Los baños pueden tener una hoja de metal en la puerta para evitar que la madera se empape. Esto refleja la mayor parte de la señal de RF. Hay una red de tuberías que impide la señal y crea un multitrayecto.

El agua (y la humedad) absorbe la señal de radio a frecuencias más altas. Esta es la razón por la cual los hornos de microondas operan a ~2,4GHz, que es la misma que la de la red WiFi.

Requerimientos mínimos:

Necesitará un módem DSL/Cable de alta velocidad o una conexión de banda ancha de fibra hasta su hogar para una reproducción adecuada de los servicios de música y vídeo basados en Internet.

Si su proveedor de servicios de Internet solo ofrece acceso a Internet por satélite, puede experimentar problemas de reproducción debido a las tasas de descarga fluctuantes.

Para aprovechar las actualizaciones automáticas en línea de Smart Mirror o transmitir música y vídeos desde un proveedor de contenido basado en Internet, debe instalar un router inalámbrico en su red doméstica. Si no tiene un router inalámbrico, compre e instale uno antes de continuar.

Asegúrese de que las especificaciones de su router, módem y/o red inalámbrica cumplan los siguientes requisitos:

Especificaciones de red inalámbrica: Encriptación abierta, WEP, WPA-PSK o WPA2-PSK. Especificaciones de router inalámbrico/módem: Routers B, G o N en 2,4GHz.

Conecte un extensor de alcance Wi-Fi a su sistema de red Wi-Fi si:

- Tiene una casa más grande donde el rendimiento de WiFi no es fiable y desea fortalecer la recepción inalámbrica en su baño para su Smart Mirror.
- Su red WiFi ya cuenta con una gran demanda con la transmisión de vídeo y la navegación web, y desea crear una red inalámbrica separada exclusiva para su Smart Mirror.

Consejos útiles una vez que experimenta „almacenamiento en búfer“ en el contenido de transmisión.

- Intente alejar su Punto de Acceso Inalámbrico de los objetos físicos que pueden bloquear su señal de Wi-Fi, especialmente los armarios cerrados.
- Reinicie su dispositivo de red (router, wap, extensor, etc.)
- Analice qué canal está usando su Wi-Fi. Puede hacer esto con la ayuda

de la aplicación Wi-Fi Analyzer disponible en Play Store. Cambie la configuración de su enrutador de tal forma que su canal sea diferente del Wi-Fi de sus vecinos. La aplicación en sí muestra recomendaciones para el canal.



Limpieza y cuidado del producto

1. Use un paño suave y húmedo (algodón, franela, etc.) y limpie suavemente la superficie del producto. Limpiar con un paño duro o con fuerza puede rayar la superficie del producto. Nunca toque, empuje, frote ni golpee la pantalla con ningún objeto.

2. Evite usar benceno, diluyentes y otros disolventes, ya que pueden deformar el producto y provocar que la pintura se desprege o dañe la superficie. El uso de un paño químico (pañó de tipo hoja húmedo/seco, etc.) puede causar daños y corroer el producto. Para evitar la deformación, la corrosión y el desvanecimiento del color, limpie las gotas de agua lo antes posible.

3. Los siguientes artículos nunca se deben usar para la limpieza: disolventes, gasolina para limpiar, leche de lavado, limpiador en aerosol, cera, ácidos, soluciones cáusticas o similares. Estos agentes pueden causar daños y corroer el producto.

ALCANCE DE LA ENTREGA

Equipo I Qué está incluido

Los componentes pueden diferir en diferentes ubicaciones. Contacte con el proveedor donde compró el producto si falta algún componente. La apariencia de los componentes puede diferir de las imágenes que se muestran.



Smart Mirror
7HO NL

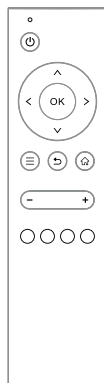

Control remoto
Bluetooth

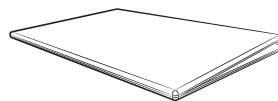

Manual de usuario



Tarjeta de garantía

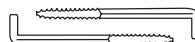

Ganchos de montaje

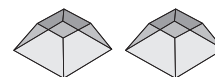

Tampones autoadhesivos para
evitar vibraciones

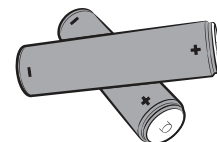

Baterías

Zonas de protección de baño

Para instalaciones en cuartos húmedos, como baños, se aplican pautas de instalación específicas. Estas regulaciones difieren según la región. Contacte con un especialista para esto. Por lo tanto, las instalaciones eléctricas deben ser realizadas por un técnico capacitado, cumpliendo las regulaciones legales aplicables (por ejemplo, DIN VDE 0100 T.701).



La instalación del producto en el área V0 y V1 está prohibida. Consulte el dibujo a continuación.

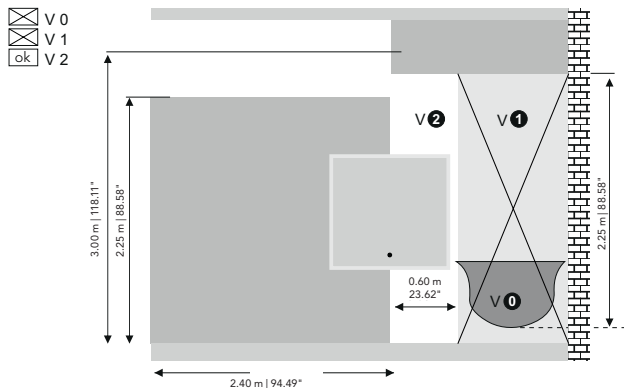

Este producto está sujeto a la clase de protección IP44. Esto protege el producto contra salpicaduras de agua desde cualquier ángulo.



Proteja el producto de los chorros de agua y el agua que penetra.

PASO 1: Fije los ganchos apropiados a la pared donde se colocará el producto.

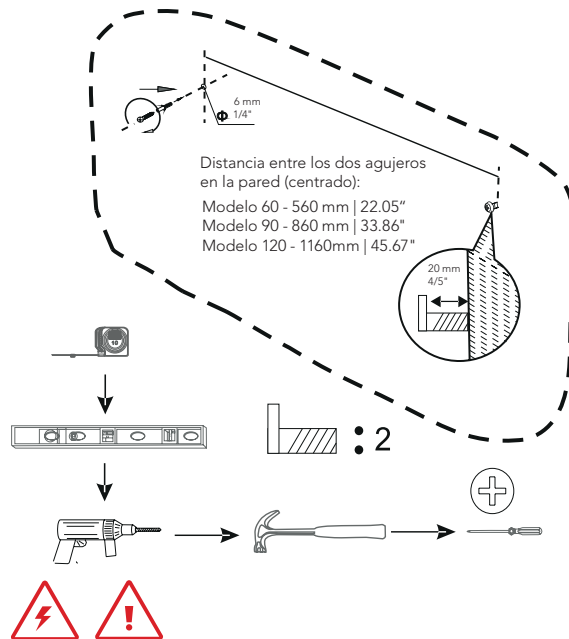

1. Existen numerosos tipos de paredes y estructuras, por eso no podemos proporcionar los accesorios, tornillos y anclajes para su pared. Primero determine el tipo de pared en la que desea colocar el producto para comprar los accesorios, tornillos y anclajes apropiados.

2. Mantenga una distancia mínima de 5,91"/15 cm a la siguiente pared en todos los lados del producto.

INSTALACIÓN

PASO 2: Pegue los tampones autoadhesivos en el punto definido en la parte posterior. Conecte los cables del dispositivo a su fuente de alimentación. Preste atención a la polaridad. Recomendamos que esta instalación eléctrica sea realizada por personal técnico capacitado.

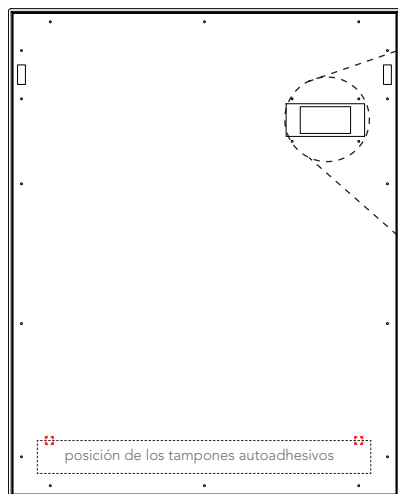

Siempre apague la corriente antes de comenzar la instalación o el mantenimiento.

La conexión de este dispositivo a la fuente de alimentación debe realizarse utilizando una caja de bornes clase 2, IP44 según la norma NFC 15-100 y UTE C 15- 801 y con un diámetro nominal de las conexiones de 2,5 mm | 1/10". Tan pronto como los cables de conexión utilizados estén conectados, la caja de conexiones debe cerrarse de nuevo para que la conexión del cable ya no esté visible o accesible.

- fase/neutro
- vivo/neutral

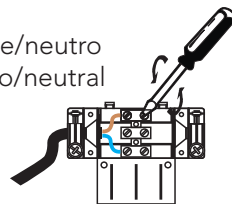

1. No se incluye cable de alimentación.

2. Los componentes individuales pueden destruirse si la polaridad se invierte o si se utiliza una conexión incorrecta. En tales casos, no es posible un reemplazo, ya que cada dispositivo se somete a inspecciones meticulosas de calidad antes del envío. Los enchufes de conexión deben estar conectados de forma que el conector quede firmemente sujeto. Tenga personal técnico capacitado para instalar las instalaciones eléctricas necesarias para el montaje.

1. Se recomienda encarecidamente que conecte su dispositivo a una fuente de alimentación no conmutada (siempre encendida).
2. Podrá encender/apagar la pantalla con el control remoto.
3. Conecte su dispositivo a una fuente de alimentación conmutada y/o encenderlo y apagarlo con frecuencia podría reducir la vida útil de su producto.
4. En la primera instalación, deje su dispositivo conectado a la fuente de alimentación durante al menos 4 horas.

PASO 3: Cuelgue el producto con los ganchos y clavijas adecuados para la superficie de su pared en los huecos.

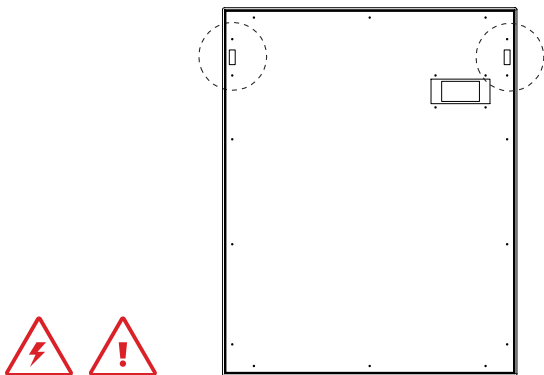

1. Guarde la caja de terminales en el hueco provisto en la parte posterior de la unidad y devuelva el cable de conexión a la abertura de la pared, de modo que la unidad quede colgada incluso en la pared y no se pellizquen los cables.
2. Para evitar lesiones, este dispositivo debe estar firmemente sujeto a la pared de acuerdo con las instrucciones de instalación. Asegúrese de que los ganchos estén bloqueados en los huecos provistos en la parte posterior de la unidad.
3. No instale el producto solo usted mismo. Se requieren dos personas para realizar una instalación segura.
4. Las esquinas y los bordes del vidrio son muy delicados. Tenga cuidado de que no golpeen la pared, el techo o el piso de ninguna manera para evitar daños y separaciones.
5. Si instala el producto en una pared inclinada, puede caerse y provocar lesiones personales graves.
6. No instale su producto mientras su producto esté encendido. Puede provocar lesiones personales debido a una descarga eléctrica.

PASO 4: Tire suavemente de la película desde la superficie del espejo.



1. La superficie del vidrio es muy sensible. No utilice un cortador o cuchillo para quitar la lámina protectora para evitar arañazos y otros daños.
2. El producto se entrega con una película protectora que cubre el cristal para evitar arañazos y daños. Solo retire la película protectora una vez que el producto esté instalado y colgando de forma segura en la pared.

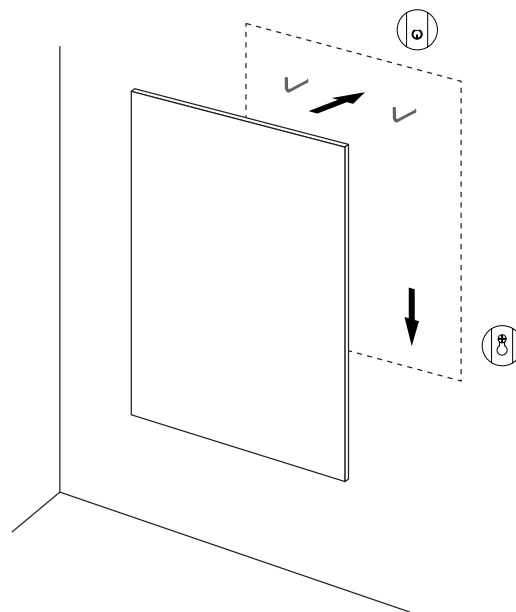

CONTROL REMOTO BLUETOOTH

Control remoto Bluetooth

Inserte las baterías en el control remoto. Se requieren dos pilas AAA (incluidas en el alcance de la entrega). Preste atención a la polaridad correcta.



1. La pantalla siempre funciona con el control remoto Bluetooth.
2. El control remoto Bluetooth se conectará automáticamente a la unidad después de aproximadamente tres a cinco segundos.
3. El control remoto no es resistente al agua. Para evitar daños, tenga cuidado de que no haya contacto directo con el agua.
4. Asegúrese de que su control remoto esté equipado con baterías y de que su indicador LED en la parte superior derecha se enciende una vez que se presiona un botón. Si el indicador LED no se enciende, debe reemplazar las baterías.



Botón	Descripción
	POTENCIA Encienda/apague el dispositivo; apagarlo pondrá el dispositivo en modo de espera.
	NAVEGACIÓN DIRECCIONAL <ul style="list-style-type: none">• Presione hacia la derecha para moverse a la derecha de su pantalla. Mueva a la derecha desde la pantalla de inicio para acceder a más contenidos.• Presione hacia la izquierda para moverse a la izquierda de su pantalla. Moverse hacia la izquierda le permite regresar a la pantalla de inicio desde cualquier página de contenido.• Presione hacia arriba para moverse hacia arriba y presione hacia abajo para moverse hacia abajo.
	SELECCIONAR Seleccione un artículo, función o categoría
	MENÚ Presenta varias funciones y configuraciones.
	VOLVER Regresa a la pantalla anterior.
	INICIO Le devuelve a la pantalla de inicio desde cualquier pantalla de su dispositivo.
	VOLUMEN Ajusta el volumen.
	TECLAS DE USUARIO Obtiene perfiles de usuario configurados individualmente.

Configuración

PASO 1 Conecte el dispositivo a su WLAN. Si se está conectado a una red protegida, se le solicita que escriba la contraseña. Asegúrese de escribir la contraseña correcta sin ningún tipo de errores tipográficos.

! La potencia de la WLAN debería ser superior al 80% (500 Mbs/s) . Si no es el caso, recomendamos el uso de amplificadores digitales disponibles en el mercado.

PASO 2 Espere a que su dispositivo se conecte al servidor. Esto puede tardar unos minutos.

! Si el dispositivo no se está conectando, verifique que su conexión a Internet esté funcionando correctamente o que su contraseña se haya ingresado correctamente y sin ningún tipo de errores tipográficos. Use la tecla ATRÁS para regresar a la sección de entrada de contraseña.

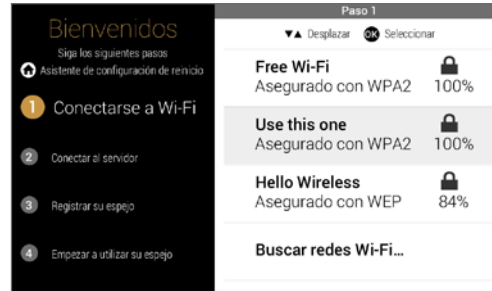

Registro

PASO 3 La pantalla muestra un código PIN de 6 dígitos. Use su ordenador, tablet o teléfono inteligente para registrar su producto en nuestro portal en el dominio que se muestra. Elija „Crear cuenta“ y siga los pasos necesarios.

Necesitará una dirección de correo electrónico válida.

Para que algunas aplicaciones funcionen correctamente, debe escribir la dirección donde instala el producto bajo la información de ubicación.



PASO 4 El registro se ha completado.

MANEJO

Portal del usuario

www.smart-mirror.us

Aquí puede:

- Agregue dispositivos adicionales en „Mi espejo“
- Cambiar datos de usuario en „Usuario“
- Los perfiles de usuario respectivos con sus ajustes se muestran en el dispositivo tan pronto como haya presionado el botón de color correspondiente (rojo, verde, amarillo o azul) en su control remoto. Se pueden crear hasta 4 perfiles de usuario.
- Configure las aplicaciones para que se muestren en su dispositivo en „Mis aplicaciones“



Use este icono para mostrar u ocultar la aplicación en su dispositivo.



Este icono le proporciona varias opciones para personalizar la aplicación.



Con este icono, puede cambiar la disposición de las aplicaciones en la pantalla mediante „Arrastrar y soltar“.



La lista de aplicaciones puede ser cambiada o ajustada por nosotros en cualquier momento sin previo aviso. Por lo tanto, es útil visitar el portal de vez en cuando para usar nuevas aplicaciones.

Cuando realiza cambios en el portal, se tardan unos 30 segundos en activarlos y aparecer en su dispositivo.

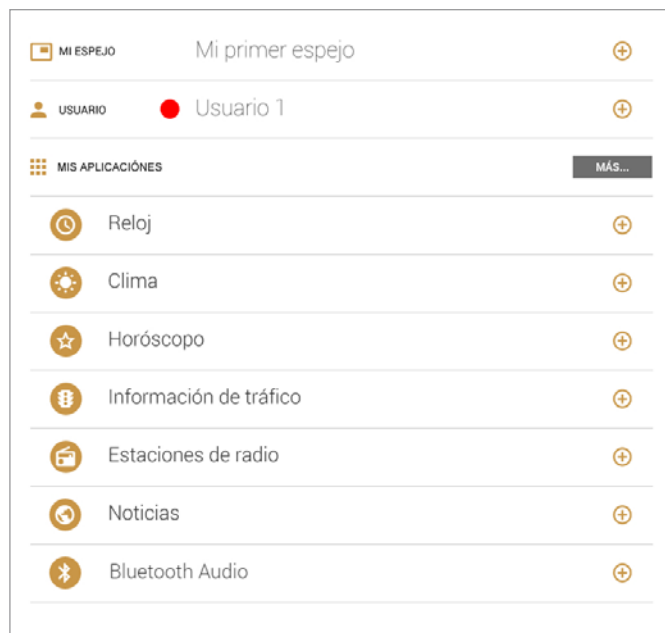

Desempañador de espejo

La unidad tiene un desempañador de espejo incorporado que garantiza que el espejo no se empañe. El desempañador de espejo se activa automáticamente tan pronto como se enciende la unidad. El desempañador se puede desconectar.

Altavoz

El dispositivo tiene un altavoz de superficie integrado.



Asegúrese de que el dispositivo esté pegado a la pared para evitar vibraciones, ya que pueden afectar negativamente la calidad del sonido.

Audio Bluetooth

Puede reproducir contenido de música desde su teléfono inteligente o tablet en el dispositivo a través de Bluetooth. Para hacerlo, active Bluetooth en su teléfono inteligente o tablet y conecte al dispositivo; el dispositivo se muestra como „AD NOTAM BT“. No se requiere escribir un PIN. Tan pronto como reproduzca música en su teléfono inteligente o tablet, se reproducirá en el dispositivo si es compatible con su aplicación.



No retire el dispositivo de la lista de dispositivos Bluetooth en su teléfono inteligente o tablet; puede suceder que ya no se pueda detectar.

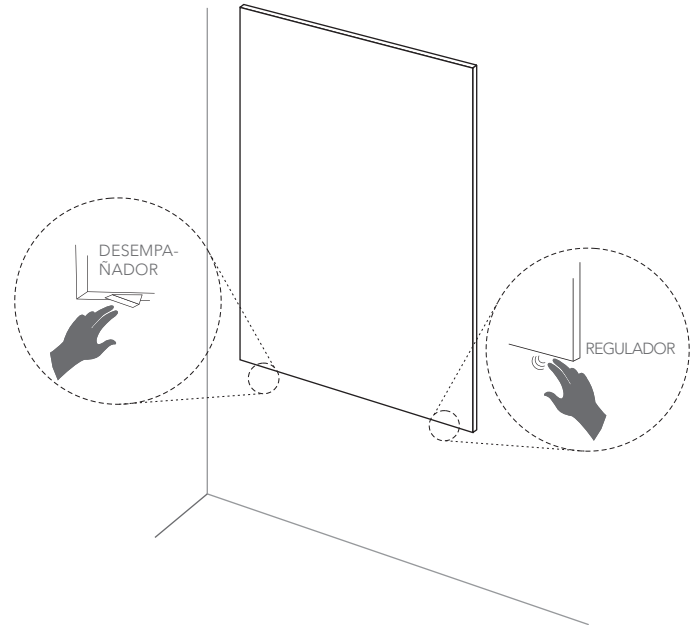

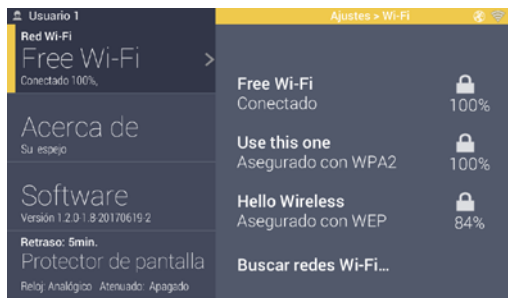

Puede restablecer el dispositivo a la configuración de fábrica, por ejemplo, cuando el dueño del dispositivo cambia. En este caso, debe realizar el registro del portal nuevamente.

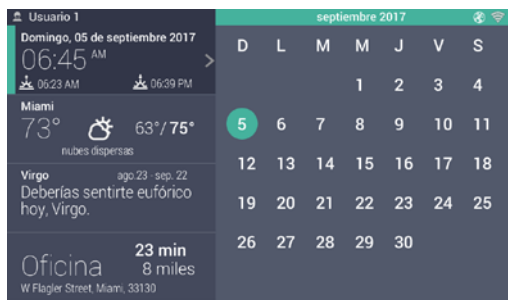

Cómo operar el dispositivo con su control remoto

Use los botones de NAVEGACIÓN en su control remoto para desplazarse y confirmar con OK. Use el botón HOME en el control remoto para regresar a la „pantalla principal“. Aquí puede ver todas las aplicaciones de un vistazo. Use los botones de NAVEGACIÓN para navegar por las aplicaciones.

Use el botón de NAVEGACIÓN a la derecha para obtener más información sobre las aplicaciones (por ejemplo, el clima) o seleccione varias opciones, por ejemplo, qué categorías desea escuchar. Por supuesto, debe configurar esto en el portal de antemano (ver p.31).

Use el botón izquierdo de NAVEGACIÓN, el botón ATRÁS o el botón INICIO para regresar a la pantalla principal. El botón MENÚ se utiliza para acceder a la configuración del dispositivo. Allí puede:

- Seleccionar e instalar la red WLAN
- Obtenga más información sobre su dispositivo
- Hacer ajustes: Recargar, reiniciar, restablecer a los valores predeterminados de fábrica.

INFORMACIÓN GENERAL	SMART MIRROR 60 7HO NL V2 556.699_US	SMART MIRROR 90 7HO NL V2 556.799_US	SMART MIRROR 120 7HO NL V2 556.899_US
Método de instalación	Instalación en la pared	Instalación en la pared	Instalación en la pared
Dimensiones del producto An x Al x P	600 x 755 x 45 mm 23.62" x 29.72" x 1.77" inch	900 x 755 x 45 mm 35.43" x 29.72" x 1.77" inch	1200 x 755 x 45 mm 47.24" x 29.72" x 1.77" inch
Peso del Producto	Red: 8,4 kg 18.52 lbs / Bruto: 9,0 kg 19.84 lbs	Red: 11,8 kg 26.01 lbs / Bruto: 12,6 kg 27.78 lbs	Red: 15,3 kg 33.73 lbs / Bruto: 16,4 kg 36.16 lbs
Uso del producto	Solo para uso en interiores	Solo para uso en interiores	Solo para uso en interiores
Temperatura de funcionamiento	5° to 40° Celcius (41° to 122° Fahrenheit)	5° to 40° Celcius (41° to 122° Fahrenheit)	5° to 40° Celcius (41° to 122° Fahrenheit)
Humedad	20% – 80%	20% – 80%	20% – 80%
Temperatura de almacenamiento	-10° to 60° Celcius (14° to 140° Fahrenheit)	-10° to 60° Celcius (14° to 140° Fahrenheit)	-10° to 60° Celcius (14° to 140° Fahrenheit)
ESPEJO			
Tipo Superficie Tinte	Cristal Espejo Flotante - no seguro Neutral	Cristal Espejo Flotante - no seguro Neutral	Cristal Espejo Flotante - no seguro Neutral
ALTAVOZ DE SUPERFICIE			
Tipo Energía nominal Impedancia	Individual 30W, máx. potencia 60W 8 Ohm	Individual 30W, máx. potencia 60W 8 Ohm	Individual 30W, máx. potencia 60W 8 Ohm
AUDIO DE BLUETOOTH			
Dirección del dispositivo	AD NOTAM BT	AD NOTAM BT	AD NOTAM BT
Rango de potencia	Típico: 10m Máx. : 15,5W	Típico: 10m Máx. : 15,5W	Típico: 10m Máx. : 15,5W
ACCESORIOS			
Desempañador conmutable	50 x 20 cm / 19.69" x 7.87" / 21W	50 x 30 cm / 19.69" x 11.81" / 29W	50 x 30 cm / 19.69" x 11.81" / 29W
MONITOR			
Luz de fondo / vida útil	LED / 15.000 horas	LED / 15.000 horas	LED / 15.000 horas
Diagonal de pantalla	178mm (7")	178mm (7")	178mm (7")
Formato de imagen Resolución física	16:9 1024 x 600	16:9 1024 x 600	16:9 1024 x 600
Wifi Bluetooth	802,11b/g/n 2.4 GHz single-band radio 4.0	802,11b/g/n 2.4 GHz single-band radio 4.0	802,11b/g/n 2.4 GHz single-band radio 4.0



Bajo consumo en el modo de espera

Nuestro circuito de energía altamente avanzado reduce el consumo de energía a un nivel extremadamente bajo en el modo de espera.

¹ El valor puede variar ligeramente

² Las áreas pueden aparecer con un tono ligeramente diferente

- Las especificaciones del producto están sujetas a cambios sin previo aviso.
- Para obtener más detalles sobre las especificaciones de este producto, visite nuestro sitio web en: www.smart-mirror.us

Certificados



IP44



Información de la patente

Este producto, las piezas, los componentes y el conjunto están protegidos o pueden ser parte de uno o más de los siguientes derechos de propiedad intelectual: US 7455412 B2 / US 7589893 B2

Garantía

Solo se aplican las disposiciones de garantía establecidas en el certificado de garantía adjunto. Preste especial atención a la información sobre la renuncia a la garantía.

Términos de uso y pautas

Antes de usar el producto, lea las condiciones en www.smart-mirror.net. Lea también todas las reglas, avisos y políticas relacionadas con el producto y los servicios relacionados, incluyendo pero no limitado a la política de privacidad, así como cualquier otra política o términos de uso a los que se pueda acceder a través del sitio web www.smart-mirror.us. Todas las condiciones, reglas, referencias, directrices y disposiciones se denominan colectivamente como el „Acuerdo“.

Al usar este producto, acepta los términos del acuerdo.

Información del contacto. Dirija todas las comunicaciones relacionadas con el acuerdo por escrito a:

ad notam USA LLC - 135 Ricefield Lane | Hauppauge, NY 11788 | USA

ELIMINACIÓN DE EQUIPOS ANTIGUOS Y BATERÍAS

Los siguientes símbolos indican que los equipos electrónicos y las baterías no deben desecharse con la basura doméstica general al final de su vida útil. En su lugar, los productos deben entregarse en los puntos de recogida aplicables para el reciclaje de equipos electrónicos, así como baterías para un tratamiento, recuperación y reciclaje adecuados.

Si desea deshacerse de estos artículos, hágalo de acuerdo con la legislación nacional aplicable u otras normas de su país para el tratamiento de baterías y equipos eléctricos y electrónicos antiguos.

Al deshacerse de los productos correctamente, ayudará a conservar los recursos naturales y ayudará a prevenir los posibles efectos negativos en el medio ambiente y la salud humana que, de lo contrario, podrían ser causados por el manejo inapropiado de estos productos. Para obtener más información sobre los puntos de recogida y el reciclaje de estos productos, contacte con la oficina municipal de su localidad o con el servicio de eliminación de desechos domésticos. Pueden aplicarse sanciones por la eliminación incorrecta de estos desechos, de conformidad con la legislación nacional.

Para obtener más información o solucionar problemas, visite la sección de soporte en nuestro sitio web www.smart-mirror.us y lea las preguntas frecuentes disponibles.

En el soporte en línea, puede seleccionar su idioma e ingresar el nombre del modelo de su producto.

Si no resuelve sus dudas, envíenos un correo electrónico o contacte con el centro de servicio indicado en el sitio web.



TABLE DES MATIÈRES

42	CONCERNANT CE MANUEL
43	PRÉCAUTIONS DE SÉCURITÉ
48	CHAMP D'APPLICATION
49	INSTALLATION
52	TÉLÉCOMMANDE BLUETOOTH
53	CONFIGURATION & ENREGISTREMENT
54	MANIPULATION
56	MANIPULATION D'AFFICHAGE
57	INFORMATION PRODUIT
58	INFORMATION GÉNÉRALE
59	DÉPANNAGE

Concernant ce manuel

Veillez lire les instructions correspondantes de ce manuel avant la première utilisation de l'appareil, même si l'utilisation d'appareils électroniques vous est familière. Remarquez en particulier le chapitre PRÉCAUTIONS DE SÉCURITÉ. Veuillez conserver ce manuel en lieu sûr pour toute référence future. Pour le cas où vous deviez vous séparer de cet appareil (vente ou bien don), veuillez prendre soin de remettre impérativement ce manuel d'utilisation au nouveau propriétaire afin de permettre un usage normal et complet.

Copyright

Le contenu de ce manuel peut être modifié sans préavis pour améliorer la qualité.

© 2017 ad notam LLC, tous droits réservés.

L'utilisation ou la reproduction totale ou partielle de ce manuel sans l'autorisation d'ad notam est interdite.



Des frais de gestion administrative peuvent vous être facturés pour le cas où:

- Un ingénieur ad notam est appelé à votre demande alors qu'aucun défaut n'est constaté sur le produit (prenez soin de bien lire ce manuel avant de demander une intervention technique)
- Vous amenez l'équipement à un centre de réparation alors qu'aucun défaut n'est constaté sur le produit (prenez soin de bien lire ce manuel avant de demander une intervention technique)

Le montant de ces frais vous sera précisé avant tout début d'intervention.

Symboles



ATTENTION

Une blessure grave ou mortelle peut se produire si les instructions ne sont pas suivies.



PRUDENCE

Si les instructions ne sont pas respectées, des blessures ou des dommages matériels pourraient en résulter.



REMARQUE

Les instructions suivies de ce symbole doivent être suivies.



Électricité et sécurité

1. Ne retirez jamais les capots du boîtier ou ne modifiez en rien le produit. Cela peut provoquer un choc électrique ou vous brûler.
2. Ne surchargez pas les prises murales, les rallonges ou les adaptateurs au-dessus de leur capacité, car cela peut provoquer un incendie ou un choc électrique.
3. Coupez immédiatement l'alimentation, si vous remarquez que votre produit émet de la fumée, des odeurs brûlées ou émet des bruits inhabituels et demandez conseil à votre revendeur spécialisé.
4. Ne pas laisser le produit entrer en contact direct avec des liquides. Le liquide dans le boîtier peut provoquer un incendie, un choc électrique ou endommager l'appareil. Coupez immédiatement l'alimentation électrique, si un article ou un liquide pénètre dans le boîtier.
5. Garder les petits objets loin du produit. Ils peuvent tomber dans le boîtier et provoquer un incendie, un choc électrique ou endommager le dispositif. Ne tentez pas de pénétrer dans le boîtier ou de le raccorder à un autre dispositif électrique que celui prévu à cet effet.
6. Seuls des spécialistes qualifiés peuvent effectuer des tâches de service. Des travaux de maintenance seront nécessaires si l'unité a été endommagée. Si la fiche secteur ou le câble secteur ont été endommagés, si des liquides ou des objets sont présents à l'intérieur de l'appareil, s'il a été exposé à la pluie, s'il ne fonctionne pas correctement ou s'il est tombé.
7. Ne touchez jamais les pièces non isolées de la prise si l'appareil est branché à l'alimentation!

8. La tension nominale est de 100 – 240V ~ 50 Hz. N'utilisez que des câbles adaptés à votre alimentation électrique locale et installez le câble secteur de manière à ce qu'il ne cause aucune obstruction. S'assurer en outre que le câble n'est pas serré, en particulier au niveau de la fiche et au niveau du connecteur à la sortie de l'appareil. N'installez pas le câble d'alimentation à proximité d'éléments chauffants et ne placez jamais d'objets lourds sur le câble. Ne tentez jamais de modifier ou de réparer arbitrairement le câble secteur.

9. N'utilisez pas de cordons d'alimentation ou d'adaptateurs autres que ceux fournis avec ce produit! L'utilisation de cordons d'alimentation ou d'adaptateurs autres que ceux fournis avec ce produit peut provoquer un incendie, un choc électrique ou un dysfonctionnement.

10. L'appareil est conçu pour être raccordé à un réseau avec une puissance max. de 16A. L'installation électrique doit être protégée avec un disjoncteur différentiel 30 mA.

11. Ne jamais couper ni endommager le cordon d'alimentation!

12. Débranchez l'appareil de l'alimentation dans les cas suivants:

- L'appareil est hors service pendant une longue période.
- L'appareil fonctionne mal ou affiche d'autres caractéristiques inhabituelles, nécessitant des travaux de maintenance.
- Pendant un orage et en cas de foudre.

13. Ne tentez jamais de raccorder plusieurs produits à une seule prise de courant.

ATTENTION

RISQUE DE CHOC ÉLECTRIQUE - NE PAS OUVRIR

Attention: pour réduire le risque de choc électrique, ne pas retirer le couvercle (ou l'arrière du miroir). Il n'y a pas de pièces réparables par l'utilisateur à l'intérieur. Consulter des techniciens qualifiés.

PRÉCAUTIONS DE SÉCURITÉ



Installation

1. Évitez l'exposition directe au soleil, la proximité directe de sources de chaleur, l'installation à l'extérieur ou le stockage dans une voiture. Le produit est spécifiquement conçu pour un usage exclusif en intérieur. En cas d'utilisation en environnement extérieur, il existe un danger d'incendie, de choc électrique ou encore de dommage causé à l'équipement.

2. Ne placez pas de bougies, d'insectifuges ou de cigarettes sur le dessus du produit. Ne pas installer le produit à proximité de sources de chaleur.

3. Gardez l'emballage en plastique hors de portée des enfants, les enfants peuvent étouffer.

4. Veuillez prendre garde à conserver l'emballage en plastique hors de portée des enfants afin d'éviter tout risque d'étouffement.

5. L'huile comestible, telle que l'huile de soja, peut endommager ou déformer le produit. N'installez pas le produit dans une cuisine ou près d'un comptoir de cuisine.

6. Ne laissez pas tomber le produit en cours de déplacement.

7. Ne déposez pas le produit sur l'avant (côté verre) ou sur les coins.

8. Veuillez manipuler le produit avec précaution.

9. Nous déclinons toute responsabilité quand au choix des chevilles et des vis utilisées lors de la fixation.

10. Le produit n'est conçu que pour une utilisation verticale. Vérifier la

verticalité des murs et les éléments d'alignement vertical et horizontal pour éviter les blessures graves et les dommages du produit.

11. Prenez soin d'être à deux personnes lors de l'installation afin d'éviter tout risque de dommage causé au produit.

12. Les coins et les bords du verre sont très délicats. Veillez à ne pas heurter le mur, le plafond ou le plancher pour éviter les dommages et les fissures.

13. La surface du verre est très sensible. N'utilisez pas de couteau ou de cutter pour retirer le film protecteur afin d'éviter les rayures et autres dommages.

14. Le produit est livré avec un film protecteur couvrant le verre afin d'éviter les rayures et les dommages. Ne retirez le film de protection qu'une fois que le produit est installé et suspendu en toute sécurité sur le mur.

15. Toute installation dans un endroit inapproprié (à proximité de poussières fines, de substances chimiques, de températures extrêmes, d'humidité) durant une période prolongée peut altérer ses performances et sa durée de vie.

16. Certaines parties de ce produit sont en verre. Manipuler avec précaution pour éviter les blessures ou les dommages. Toujours porter des chaussures de sécurité et des gants lors de la manipulation des produits ou de leur emballage.

17. Il existe de nombreux types de murs et de structures, c'est pourquoi nous ne pouvons pas fournir les accessoires, les vis et les chevilles pour votre mur. Déterminez d'abord le type de mur sur lequel vous souhaitez fixer le produit afin d'acheter les accessoires appropriés, les vis et les chevilles

18. Le montage de ce produit nécessite des mesures structurelles et des compétences particulières. Se référer exclusivement à du personnel qualifié.

Les connexions électriques doivent être effectuées par des professionnels qualifiés respectant les réglementations et normes nationales.

19. Pour les installations dans les pièces humides, comme les salles de bains, des directives d'installation spécifiques s'appliquent. Ces règlements diffèrent selon les régions. Contactez un spécialiste pour cela. Les installations électriques doivent donc être réalisées par un technicien qualifié, tout en respectant les prescriptions de la norme DIN VDE 0100 T.701.

20. Ce produit comprend des articles lourds, volumineux et délicats. Pour éviter des dommages à votre produit ou des blessures à vous-même ou à d'autres personnes, préparer l'environnement d'installation correctement. Nettoyer les environnements de manipulation et d'installation correctement avant l'installation. Avant l'installation, protégez le sol correctement en utilisant des tapis antidérapants doux à proximité des zones de manipulation. Posez les articles délicatement sur ces surfaces antidérapantes coussinées si nécessaire.



Opération technique

1. Le courant électrique circule à l'intérieur du produit lorsqu'il est raccordé. Ne jamais démonter, réparer ou modifier le produit vous-même.

2. Avant de déplacer le produit, débranchez le câble d'alimentation.

3. Si le produit tombe ou si le boîtier externe est endommagé, débranchez le cordon d'alimentation. Ensuite, contactez le service technique ad notam.

4. Ne laissez tomber aucun objet sur le produit et évitez tout impact sur sa surface .

5. Si une fuite de gaz est détectée, ne touchez pas le produit ni la prise de courant. Dans ce cas prenez soin de ventiler la pièce immédiatement.

6. N'utilisez pas ou ne mettez pas de produit inflammable près d'un produit inflammable.

7. N'insérez pas d'objets métalliques (baguettes, pièces de monnaie, épingles à cheveux, etc.) ou des objets qui brûlent facilement (papier, allumettes, etc.) dans le produit.

8. Ne placez pas d'objets contenant du liquide (vases, pots, bouteilles, etc.) ou des objets métalliques sur le dessus du produit.

9. Le fait de laisser l'écran fixé sur une image stationnaire pendant une période de temps prolongée peut provoquer un burn post image ou des pixels défectueux.

10. Ne pas tenir le produit à l'envers.

11. N'utilisez pas d'humidificateurs ou de poêles autour du produit.

12. Rangez les petits accessoires hors de la portée des enfants.

13. Ne placez pas d'objets lourds (par exemple, des cadres décoratifs) sur le produit.

14. Veillez à ce que les enfants ne mettent pas la batterie dans la bouche lorsque celle-ci est retirée de la télécommande. Placez la batterie dans un endroit que les enfants ou les nourrissons ne peuvent pas atteindre.

15. Si les enfants ont eu la batterie dans la bouche, consulter votre médecin immédiatement.

16. Lors du remplacement de la batterie, insérez-la en respectant la polarité.

PRÉCAUTIONS DE SÉCURITÉ

17. N'utilisez que les piles normalisées spécifiées et n'utilisez pas une batterie neuve et une pile usée en même temps.

18. Les piles ne sont pas des ordures ordinaires et doivent être retournées à des fins de recyclage. Vous êtes responsable du retour des piles usagées pour le recyclage. Vous pouvez retourner les piles usagées à un centre de recyclage public proche ou à un magasin vendant le même type de batterie.

19. Un fonctionnement sans problème est assuré jusqu'à 80% d'humidité de l'air. Pour éviter tout risque d'incendie ou de choc électrique, ne jamais laisser pénétrer de liquide dans l'appareil.

20. La température ambiante de fonctionnement de l'appareil est comprise entre +5 et +40 degrés Celsius. N'installez pas l'appareil à proximité de sources de chaleur, telles que des tuyaux de chauffage, des appareils de chauffage, des fours ou d'autres dispositifs qui rayonnent de la chaleur. Il n'est pas absolument nécessaire de prévoir une circulation d'air pour dissiper la chaleur.

21. Toutes les tâches d'entretien et / ou de service, ainsi que les réparations, ne peuvent être effectuées que par du personnel qualifié.

22. Ne laissez jamais les enfants utiliser des appareils électriques sans surveillance. Les enfants ne peuvent pas toujours reconnaître correctement les dangers possibles.

23. Cet appareil est destiné exclusivement à un usage domestique privé et ne peut être utilisé à des fins industrielles et commerciales. Nous déclinons toute responsabilité si l'appareil n'est pas utilisé comme prévu ou si des modifications non autorisées ont été apportées.

24. Tous nos emballages sont recyclables et peuvent faire l'objet d'un processus de recyclage. Les matériaux d'emballage tels que les sacs en aluminium et les feuilles de couverture doivent être gardés à l'écart des enfants.



Stockage

1. Le produit doit être stocké dans des locaux secs et bien aérés, sans fluctuations de température extrêmes. Les sources de chaleur et les substances actives agressives ne peuvent pas être stockés à proximité de l'appareil. La température de stockage requise est de 0 ° C – + 60 ° C et selon un taux d'humidité dans l'air compris entre 5% et 85%. L'appareil doit être stocké dans son emballage d'origine tel qu'il vous a été livré.



Exigences de réseau domestique et Wi-Fi pour l'application de salle de bains

Point général:

Les salles de bains sont habituellement enfermées par des murs qui causent une atténuation. Les chambres, d'autre part, disposent de fenêtres qui permettent au signal cellulaire / wifi d'entrer et de se propager plus facilement.

Les salles de bains peuvent avoir une tôle sur la porte pour éviter que le bois ne soit trempé. Cela reflète la plupart du signal RF.

Il existe un réseau de tuyaux qui entrave le signal et crée un chemin multi-voies.

L'eau (et l'humidité) absorbe le signal radio aux fréquences plus élevées. C'est pourquoi les fours à micro-ondes fonctionnent à ~ 2,4 GHz, ce qui est par ailleurs le même que WiFi.

Exigences minimales:

Vous aurez besoin d'un modem DSL / câble haute vitesse ou d'une connexion haut débit à la maison pour une lecture correcte des services de musique et de vidéo basés sur Internet.

Si votre fournisseur de services Internet ne propose que l'accès Internet par satellite, vous risquez d'avoir des problèmes de lecture en raison des fluctuations des taux de téléchargement.

Afin de profiter des mises à jour automatiques en ligne de Miralite Connect ou de diffuser de la musique et de la vidéo à partir d'un fournisseur de contenu basé sur Internet, vous devez installer un routeur sans fil dans votre réseau domestique.

Si vous n'avez pas de routeur sans fil, achetez et installez-en un avant de continuer.

Assurez-vous que vos spécifications de routeur, de modem et / ou de réseau sans fil répondent aux critères suivants:

Spécifications du réseau sans fil: cryptage ouvert, WEP, WPA-PSK ou WPA2-PSK. Spécifications du routeur / modem sans fil: routeurs B, G ou N sur 2.4GHz

Connectez un Wi-Fi Range Extender à votre système Wi-Fi si:

- Vous avez une maison plus grande où la performance Wi-Fi n'est pas fiable et vous souhaitez renforcer la réception sans fil dans votre salle de bain pour votre Smart Mirror
- Votre réseau Wi-Fi est déjà en forte demande avec la diffusion de vidéos et de navigation sur Internet et vous souhaitez créer un réseau sans fil séparé exclusivement pour votre Smart Mirror. Conseils utiles une fois que l'on connaît un «tampon» sur le contenu en streaming. Essayez de déplacer votre point d'accès sans fil à partir d'objets physiques qui peuvent bloquer votre signal Wi-Fi - en particulier les armoires fermées.

- Redémarrez votre périphérique réseau (routeur, wap, extension, etc.)
- Analyser le canal que votre Wi-Fi utilise. Vous pouvez le faire avec l'aide de l'application Wi-Fi Analyzer disponible dans Play Store. Modifiez le réglage de votre routeur de telle sorte que votre chaîne soit différente de celle de votre voisin Wi-Fi. L'application elle-même présente des recommandations pour la chaîne.



Nettoyage et entretien du produit

1. Utilisez un chiffon doux humide (coton, flanelle, etc.) et essuyez doucement la surface du produit. Le nettoyage à l'aide d'un chiffon dur peut entraîner des rayures sur la surface du produit. Ne jamais toucher, pousser, frotter ou frapper l'écran avec un objet quelconque.
2. Évitez d'utiliser du benzène, du diluant et d'autres solvants car ils peuvent déformer le produit et endommager la peinture ou la surface du produit. L'utilisation d'un chiffon chimique (tissu mouillé / sec, etc.) peut endommager et corroder le produit. Pour éviter la déformation, la corrosion et la décoloration, essuyez les gouttes d'eau le plus rapidement possible.
3. Les produits suivants ne doivent jamais être utilisés pour le nettoyage: solvants, nettoyage à l'essence, lait de lavage, pulvérisateur, cire, acides, solutions caustiques ou similaires. Ces agents peuvent causer des dommages et rouiller le produit.

CHAMP D'APPLICATION

Matériel: contenu de la livraison

Les composants peuvent être différents selon les zones de livraison.
Merci de contacter votre revendeur s'il vous manque des composants.
L'apparence des composants peut différer des images montrées.



Smart Mirror
7HO NL

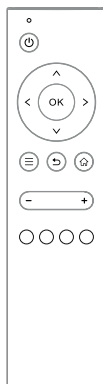

Télécommande
Bluetooth

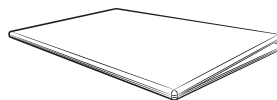

Manuel utilisateur



Carte de garantie

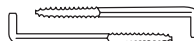

Fixation des crochets

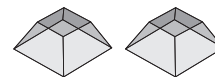

Tampons autocollants pour éviter
les vibrations

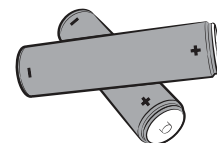

Batteries

Domaines de protection des salles de bains

Pour les installations dans les pièces humides, telles que les salles de bains, des directives d'installation spécifiques s'appliquent. Ces règlements diffèrent selon les régions. Veuillez contacter un spécialiste pour cela. Les installations électriques doivent donc être réalisées par un technicien qualifié, tout en respectant les prescriptions de la norme DIN VDE 0100 T.701.



L'installation du produit dans les zones V0 et V1 est interdite. Veuillez vous référer au dessin ci-dessous.

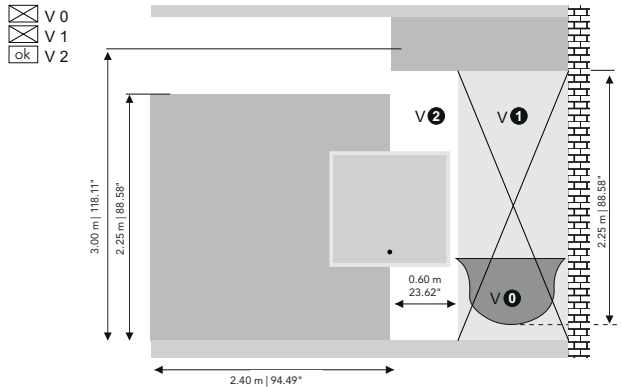

Ce produit est soumis à la classe de protection IP44. Cela protège le produit contre les éclaboussures d'eau de n'importe quel angle.



Veuillez protéger le produit contre les jets d'eau et l'eau pénétrante.

ÉTAPE 1: Fixez les crochets appropriés au mur où le produit doit être positionné.

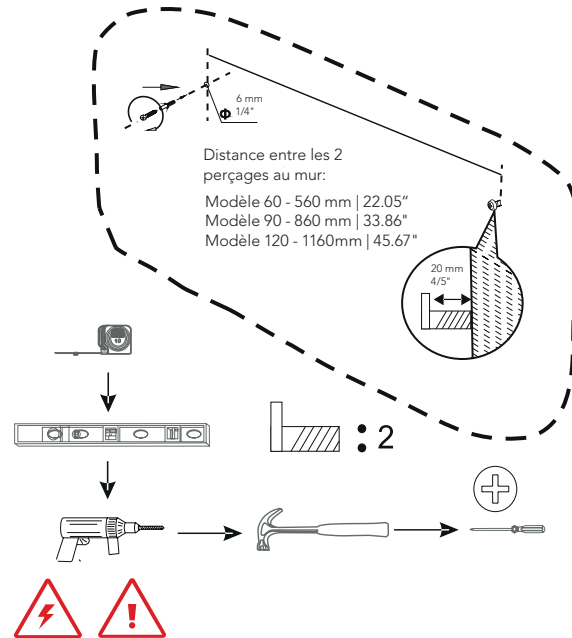

1. Il existe de nombreux types de murs et de structures, c'est pourquoi nous ne pouvons pas fournir les raccords, les vis et les chevilles pour votre mur. Déterminez d'abord le type de mur sur lequel vous souhaitez fixer le produit afin d'acheter les accessoires appropriés, les vis et les chevilles.

2. Veuillez à conserver une distance minimale de 5.91" / 15cm tout autour du produit lors de son installation.

INSTALLATION

ÉTAPE 2: Collez les tampons autocollants comme indiqué sur l'image ci-dessous.

Connectez les câbles de l'appareil à votre alimentation. Faites attention à la polarité. Nous recommandons que cette installation électrique soit effectuée par du personnel technique qualifié.

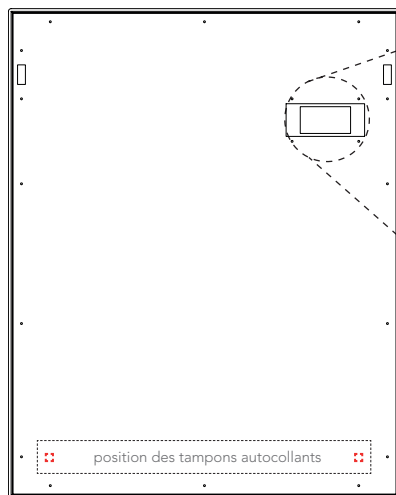

Coupez toujours l'alimentation électrique avant de commencer l'installation ou l'entretien.

Le branchement de cet appareil à l'alimentation électrique doit se faire à l'aide d'une boîte de raccordement IP44 de classe 2 selon la norme NFC 15-100 et UTE C 15-801 et d'un diamètre nominal des connexions de 2.5 mm | 1/10". Dès que les câbles de raccordement utilisés sont raccordés, la boîte à bornes doit être fermée de nouveau pour que la connexion de câble ne soit plus visible ou accessible.

● phase/live

● neutre/neutral

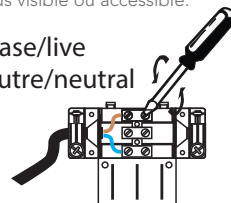

1. Aucun cordon d'alimentation n'est inclus.

2. Les composants individuels peuvent être détruits, si la polarité est inversée ou si une connexion incorrecte est utilisée. Dans ce cas votre équipement ne pourra pas être remplacé car la défaillance sera la conséquence d'un mauvais raccordement électrique. Chaque appareil est contrôlé avec soin avant son expédition. Les fiches de raccordement doivent être fixées de telle sorte que le connecteur soit maintenu fermement. Avoir un personnel technique qualifié pour installer les installations électriques nécessaires au montage.

1. Il est fortement recommandé de brancher votre appareil à une alimentation secteur non alimentée (toujours allumée).

2. Vous pouvez activer / désactiver l'affichage à l'aide de la télécommande.

3. Le raccordement de votre appareil à une alimentation électrique souvent soumise à des coupures du réseau peut réduire la durée de vie de votre équipement.

4. Lors de la première installation, laissez votre appareil connecté au secteur pendant au moins 4 heures.

ÉTAPE 3: Prenez soin de fixer votre produit avec des chevilles et des vis adaptées à la surface du support de fixation.

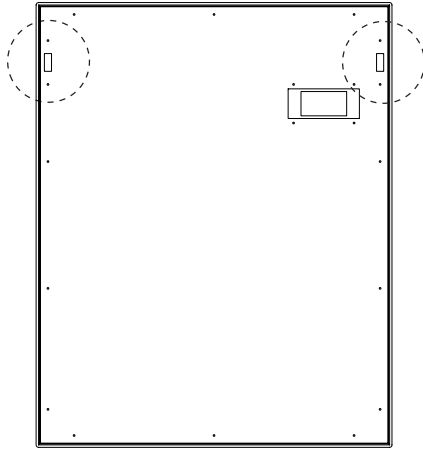

1. Rangez la boîte à bornes dans l'évidement prévu à l'arrière de l'appareil et renvoyez le câble de raccordement à l'ouverture du mur afin que l'appareil soit suspendu au mur et qu'aucun câble ne soit pincé.
2. Pour éviter les blessures, cet appareil doit être fixé solidement au mur conformément aux instructions d'installation. Assurez-vous que les crochets sont verrouillés dans les évidements fournis à l'arrière de l'appareil.
3. Une seule personne ne doit pas tenter d'installer le produit. Une bonne installation peut être réalisée par deux personnes. Deux personnes sont tenues d'effectuer une installation sécuritaire.
4. Les coins et les bords du verre sont très délicats. Veillez à ne pas heurter le mur, le plafond ou le plancher pour éviter les dommages et les fissures.
5. Si vous installez le produit sur un mur incliné, il risque de tomber et de causer des blessures graves.
6. N'installez pas votre produit lorsque votre produit est allumé. Cela peut entraîner des blessures corporelles en raison d'un choc électrique.

ÉTAPE 4: Tirez doucement le film de la surface du miroir.



1. La surface du verre est très sensible. N'utilisez pas de couteau ou de cutter pour retirer le film protecteur afin d'éviter les rayures et autres dommages.
2. Le produit est livré avec un film de protection couvrant le verre afin d'éviter les rayures et les dommages. Ne retirez le film de protection qu'une fois que le produit est installé et suspendu en toute sécurité sur le mur.

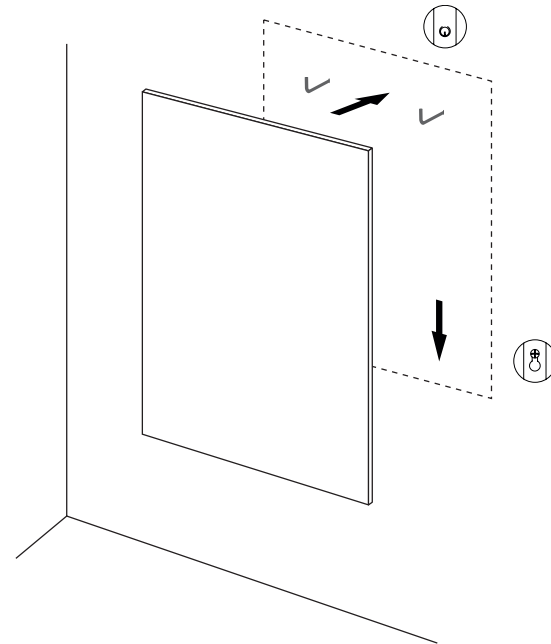

TÉLÉCOMMANDE BLUETOOTH

Télécommande Bluetooth

Insérez les piles dans la télécommande. Deux piles AAA sont requises (incluses dans la livraison). Faites attention à respecter la polarité.









1. L'écran est toujours utilisé avec la télécommande Bluetooth.

2. La télécommande Bluetooth se connectera automatiquement à l'appareil après environ trois à cinq secondes.

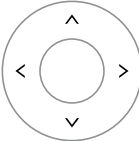
3. La télécommande n'est pas étanche. Pour éviter tout dommage, veillez à ce qu'il n'y ait pas de contact direct avec l'eau.

4. Assurez-vous que votre télécommande soit équipée de piles et que le témoin lumineux situé en haut à gauche de la télécommande s'allume une fois l'un des boutons de commande activé. Si l'indicateur LED n'est pas allumé, vous devez remplacer les piles.



Bouton	Description
	PUISSANCE Mise sous / hors tension de l'appareil – mise hors tension met l'appareil en mode veille.
	NAVIGATION DIRECTIONNELLE <ul style="list-style-type: none">• Appuyez sur le bouton droit pour vous déplacer vers la droite de votre écran. Déplacer vers la droite à partir de l'écran d'accueil vous permet d'accéder à plus de contenu.• Appuyez sur la gauche pour vous déplacer vers la gauche de votre écran. Le déplacement vers la gauche vous permet de revenir à l'écran d'accueil à partir de n'importe quelle page de contenu.• Appuyez vers le haut pour vous déplacer vers le haut et appuyez vers le bas pour descendre.
	SELECTION Sélectionnez un article, une fonction ou une catégorie.
	MENU Présente diverses fonctions et réglages.
	RETOUR Retourne à l'écran précédent.
	MAISON Retourner à l'écran d'accueil à partir de n'importe quel écran de votre appareil.
	VOLUME Ajuster le volume
	UTILISATEUR CLÉ Permet d'obtenir des profils utilisateur configurés individuellement.

Paramétrage

ÉTAPE 1 Connectez l'appareil à votre WLAN. Si vous vous connectez à un réseau protégé, il vous est demandé de saisir le mot de passe. Veuillez vous assurer que vous saisissez le bon mot de passe sans aucune faute de frappe.

❗ La puissance WLAN devrait être supérieure à 80% (500 Mbs/s). Si ce n'est pas le cas, nous recommandons l'utilisation d'amplificateurs de signaux disponibles dans le commerce.

ÉTAPE 2 Attendez que votre appareil se connecte au serveur. Cela peut prendre quelques minutes.

❗ Si l'appareil ne se connecte pas, vérifiez que votre connexion Internet fonctionne correctement ou que votre mot de passe a été entré correctement et sans aucune faute de frappe. Utilisez la touche RETOUR pour revenir à la section de saisie du mot de passe.

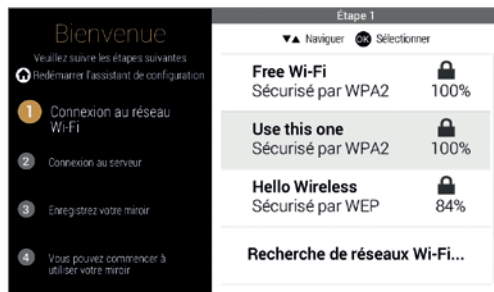

Enregistrement

ÉTAPE 3 L'écran montre un code pin à 6 chiffres.

A l'aide de votre ordinateur, de votre tablette ou de votre smartphone, connectez vous sur la site ad notam selon le nom de domaine affiché sur l'écran. Indiquez le code pin fourni par l'écran et

choisissez „Créer un compte“. Puis suivez les étapes nécessaires.

Vous aurez besoin d'une adresse e-mail valide.

Pour que l'application Info Trafic fonctionne correctement, vous devez renseigner les adresses



correctement dans les champs d'enregistrement prévus à cet effet.

ÉTAPE 4 L'inscription est maintenant terminée.

MANIPULATION

Portail utilisateur

www.smart-mirror.net

Ici vous pouvez:

- Ajoutez des périphériques supplémentaires sous «Mon miroir».
- Modifier les données utilisateur sous «Utilisateur». Les profils utilisateur respectifs avec leurs paramètres s'affichent sur l'appareil dès que vous avez appuyé sur le bouton de couleur correspondant (rouge, vert, jaune ou bleu) de votre télécommande. Vous pouvez créer jusqu'à 4 profils utilisateur.
- Configurer les applications à afficher sur votre appareil sous «Mes Applications».



Utilisez cette icône pour afficher ou masquer l'application sur votre appareil.



Cette icône vous offre différentes options pour personnaliser l'application.



Avec cette icône, vous pouvez modifier l'agencement des applications à l'aide de «Drag & Drop».



La liste des applications peut être modifiée ou ajustée par ad notam à tout moment sans préavis. Il est donc utile de visiter le portail de temps en temps pour utiliser de nouvelles applications.

Lorsque vous apportez des modifications au portail, cela prend environ 30 secondes pour les activer et les afficher sur votre appareil.

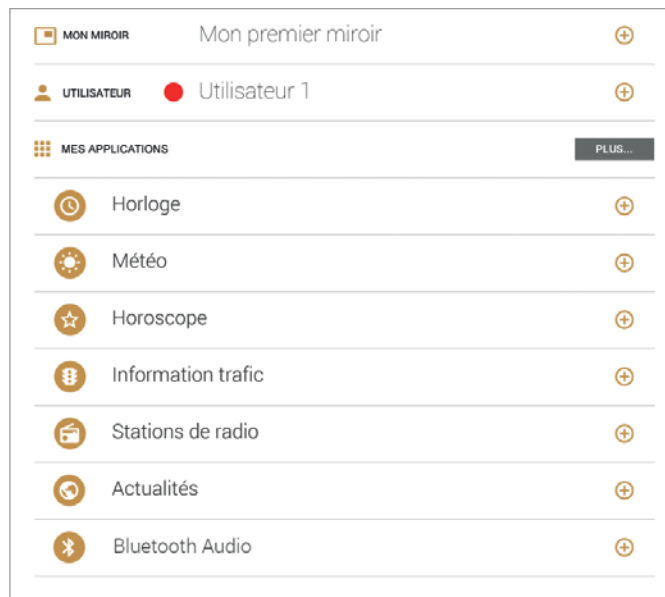

Miroir anti-buée

L'appareil dispose d'un film chauffant intégré qui assure la fonction anti-buée. La fonction anti-buée est automatiquement activée dès que l'appareil est mis en marche. Le désembuage peut être désactivé.

Haut-parleur

L'appareil est équipé d'un haut-parleur de surface intégré.



Assurez-vous que l'appareil est coincé contre le mur pour éviter les vibrations, car elles peuvent nuire à la qualité sonore.

Bluetooth Audio

Vous pouvez lire du contenu musical à partir de votre smartphone ou tablette sur l'appareil via Bluetooth. Pour ce faire, activez le Bluetooth dans votre smartphone ou tablette et connectez-le au périphérique – le périphérique s'affiche sous la forme «AD NOTAM BT». L'entrée PIN n'est pas nécessaire. Dès que vous écoutez de la musique sur votre smartphone ou votre tablette, il sera lu sur l'appareil s'il est compatible avec votre application.



Ne retirez jamais le périphérique de la liste des périphériques Bluetooth sur votre smartphone ou votre tablette – il se peut qu'il ne puisse plus être détecté.

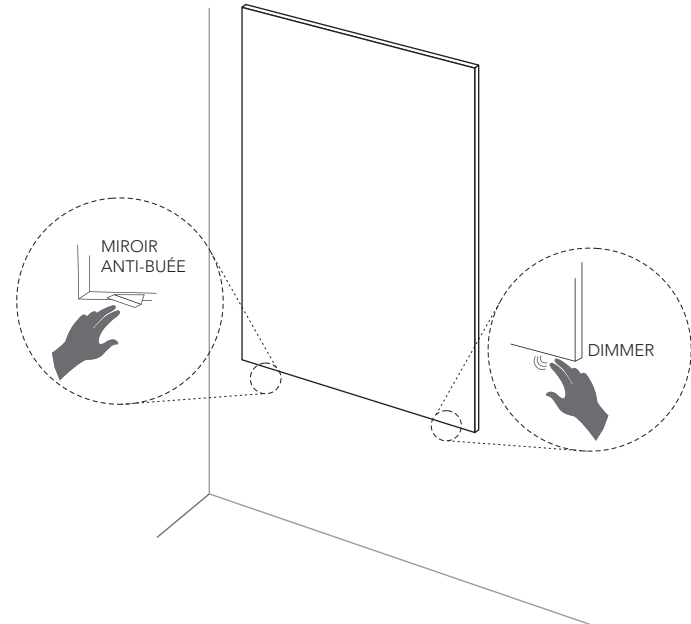

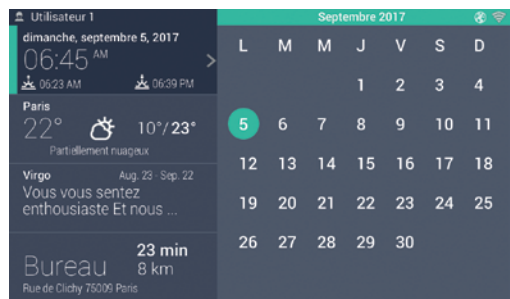
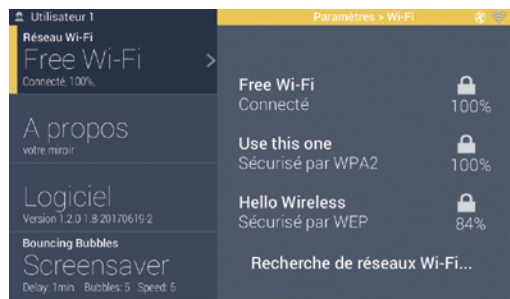

ⓘ Vous pouvez réinitialiser l'appareil aux réglages d'usine, par exemple lorsque le propriétaire de l'appareil change. Dans ce cas, vous devez à nouveau effectuer l'enregistrement du produit sur le portail ad notam.

Comment utiliser l'appareil avec votre télécommande

Utilisez les touches NAVIGATION de votre télécommande pour faire défiler et confirmer avec OK. Utilisez la touche MAISON de la télécommande pour revenir à l'écran principal. Ici, vous pouvez voir toutes les applications en un coup d'œil. Utilisez les boutons NAVIGATION pour naviguer dans les applications.

Utilisez le bouton de NAVIGATION de droite pour obtenir plus d'informations sur les applications (par exemple, la météo) ou sélectionnez diverses options, par exemple, les radios que vous voulez écouter. Vous devez bien sûr les configurer dans le portail ad préalable (voir p.49).

Utilisez le bouton NAVIGATION gauche, le bouton RETOUR ou le bouton MAISON pour revenir à l'écran principal. Le bouton MENU permet d'accéder aux paramètres de l'appareil. Là vous pouvez:

- Sélectionner et configurer le réseau WLAN.
- Obtenir plus d'informations sur votre appareil.
- Effectuer les réglages: Recharger, redémarrer, réinitialiser aux valeurs par défaut.

INFORMATION GÉNÉRAL	SMART MIRROR 60 7HO NL V2 556.699_US	SMART MIRROR 90 7HO NL V2 556.799_US	SMART MIRROR 120 7HO NL V2 556.899_US
Mode d'installation autorisé	Installation sur mur	Installation sur mur	Installation sur mur
Dimensions produit W x H x D	600 x 755 x 45 mm 23.62" x 29.72" x 1.77" inch	900 x 755 x 45 mm 35.43" x 29.72" x 1.77" inch	1200 x 755 x 45 mm 47.24" x 29.72" x 1.77" inch
Poids du produit	Net: 8,4 kg 18.52 lbs / Brut: 9,0 kg 19.84 lbs	Net: 11,8 kg 26.01 lbs / Brut: 12,6 kg 27.78 lbs	Net: 15,3 kg 33.73 lbs / Brut: 16,4 kg 36.16 lbs
Utilisation du produit	Pour une utilisation en intérieur uniquement	Pour une utilisation en intérieur uniquement	Pour une utilisation en intérieur uniquement
Température de fonctionnement	5° to 40° Celcius (41° to 122° Fahrenheit)	5° to 40° Celcius (41° to 122° Fahrenheit)	5° to 40° Celcius (41° to 122° Fahrenheit)
Humidité	20% – 80%	20% – 80%	20% – 80%
Température de stockage	-10° to 60° Celcius (14° to 140° Fahrenheit)	-10° to 60° Celcius (14° to 140° Fahrenheit)	-10° to 60° Celcius (14° to 140° Fahrenheit)
MIROIR			
Type I Surface I Teinte	Miroir cristal I Float, non sécurité I neutre	Miroir cristal I Float, non sécurité I neutre	Miroir cristal I Float, non sécurité I neutre
HAUT-PARLEUR SURFACE			
Puissance nominale I Impedance	Simple I 30W, max. puissance 60W I 8 Ohm	Simple I 30W, max. puissance 60W I 8 Ohm	Simple I 30W, max. puissance 60W I 8 Ohm
BLUETOOTH AUDIO			
Adresse du périphérique	AD NOTAM BT	AD NOTAM BT	AD NOTAM BT
Gamme I consommation électrique ¹	Type: 10m I Max.: 15.5W	Type: 10m I Max.: 15.5W	Type: 10m I Max.: 15.5W
ACCESSOIRES			
Le désembuage est commutable ON/OFF	50 x 20 cm / 19.69" x 7.87" / 21W	50 x 30 cm / 19.69" x 11.81" / 29W	50 x 30 cm / 19.69" x 11.81" / 29W
ECRAN			
Rétro éclairage/durée de vie	LED / 15.000 Heures	LED / 15.000 Heures	LED / 15.000 Heures
Diagonale écran	178mm (7")	178mm (7")	178mm (7")
Format image I Resolution physique	16:9 I 1024 x 600	16:9 I 1024 x 600	16:9 I 1024 x 600
Wifi I Bluetooth	802,11b/g/n 2.4 GHz single-band radio I 4.0	802,11b/g/n 2.4 GHz single-band radio I 4.0	802,11b/g/n 2.4 GHz single-band radio I 4.0

**BASSE PUISSANCE STANDBY**

Notre circuit de puissance très avancé réduit la consommation d'énergie à un niveau extrêmement bas en mode veille.

¹ valeur peut varier légèrement

² zones peuvent apparaître avec une nuance ou une couleur légèrement déviante.

- Les spécifications du produit sont sujettes à changement sans préavis.
- Pour plus de détails de spécification de ce produit, visitez notre site Web à: www.smart-mirror.net.

Certificats



Information brevet

Ce produit, les pièces, les composants et l'ensemble sont protégés par ou peuvent faire partie d'un ou plusieurs des droits de propriété intellectuelle suivants: US 7455412 B2 / US 7589893 B2

Garantie

Seules les dispositions de garantie énoncées dans le certificat de garantie joint s'appliquent. Veuillez prêter une attention particulière aux informations sur la renonciation à la garantie.

Conditions d'utilisation et instructions

Avant d'utiliser le produit, veuillez lire les conditions sur www.smart-mirror.net. Veuillez également lire toutes les règles, avis et politiques liés au produit et aux services connexes, y compris, mais sans s'y limiter, la politique de confidentialité, ainsi que toute autre politique ou conditions d'utilisation accessible sur le site www.smart-mirror.net. Toutes les conditions, règles, références, lignes directrices et cessions sont collectivement désignées sous le nom de «Contrat».

Lorsque vous utilisez ce produit, vous acceptez les termes de l'accord.

Point d'information. Veuillez adresser par écrit toute communication concernant l'accord: ad notam USA LLC - 135 Ricefield Lane | Hauppauge, NY 11788 | USA



ÉLIMINATION DES VIEUX APPAREILS ET DES BATTERIES

Les symboles suivants indiquent que l'emballage, le matériel électronique et les piles signés avec ce symbole ne doivent pas être diffusés en tant que déchets ménagers généraux à la fin de leur vie. Au lieu de cela, les produits doivent être remis aux points de collecte applicables au recyclage des équipements électriques et électroniques ainsi que des piles pour un traitement, une récupération et un recyclage.

Si vous souhaitez disposer de ces articles, veuillez le faire conformément à la législation nationale applicable ou à d'autres règles de votre pays pour le traitement des vieux équipements électriques et électroniques et des batteries.

En éliminant les produits correctement, vous aiderez à préserver les ressources naturelles et participerez à prévenir les effets néfastes potentiels sur l'environnement et la santé humaine qui pourraient autrement être causés par le traitement inapproprié des déchets de ces produits. Pour de plus amples renseignements sur les points de collecte et le recyclage de ces produits, veuillez communiquer avec votre bureau municipal ou votre service d'élimination des déchets ménagers. Des pénalités peuvent s'appliquer pour l'élimination incorrecte de ces déchets, conformément à la législation nationale.

Pour toute question ou dépannage, veuillez consulter la section d'assistance sur notre site www.smart-mirror.net et lire les FAQ disponibles.

Dans le support en ligne, vous pouvez sélectionner votre langue et saisir le nom du modèle de votre produit.

Si cela ne vous aide pas, envoyez-nous un courriel ou communiquez avec le centre de service indiqué sur le site Web.



ad notam[®]

ad notam USA LLC
135 Ricefield Lane |
Hauppauge NY 11788 | USA

www.smart-mirror.us